

Bushnell®

R-SERIES
R5



LASER RANGEFINDER OWNER'S GUIDE

Model # R5-2000

08-24



BUILT FOR THE PURSUIT

Click on each topic in the Table of Contents to go directly to it.

TABLE OF CONTENTS

BASIC OPERATION	3
BATTERY ACTIVATION / BATTERY LIFE INDICATOR	4
DISPLAY INDICATORS/ICONS	4
SELECTING DISTANCE UNITS	4
MODE SELECTION USING RANGEFINDER	4
TARGETING MODES	4
ARC - ANGLE RANGE COMPENSATION MODES	5
GETTING STARTED IN THE BUSHNELL APP	6
ACCESSING RANGEFINDER SETTINGS IN THE APP	6
RETICLE SELECT	7
ADDITIONAL USER SETTINGS IN THE APP	7
USING THE BUSHNELL APP TO CUSTOMIZE SETTINGS	7
TECHNICAL SPECIFICATIONS	10
WARRANTY	10
CLEANING AND GENERAL CARE	10
TROUBLESHOOTING	10
LANGUAGES	
FRANÇAIS	12
ESPAÑOL	20
DEUTSCH	28
ITALIANO	36

YOU'VE MADE THE RIGHT DECISION BY CHOOSING THE BUSHNELL R5-2000 LASER RANGEFINDER!

Your Bushnell® R5 2000 Laser Rangefinder is an ultra-compact, premium laser rangefinder that uses the latest digital technology. It provides precise range readings from 5-2000 yards/5-1828.8 meters. This rangefinder is Bluetooth enabled and when connected to the Bushnell Ballistics App, powered by Applied Ballistics, the customized data provided by the app will give the shooter a significant advance in the field.

This rangefinder features Bushnell's patented ARC™ (Angle Range Compensation with Ballistics Intelligence), a ranging engine for faster, more consistent response and readings, a vivid LCD with higher light transmission, and water resistant [IPX4] construction.

Scan the code to download the free Bushnell Ballistics App. The Bushnell Ballistics App is a full-featured ballistics solver to use with your Bushnell rangefinders and riflescopes to calculate firing solutions. It allows you to use current atmospheric conditions to calculate the holds and display the ranges at each subtension on your reticle.





Accessory Included:
> Vault LITE LRF Pouch



 **WARNING: NEVER LOOK AT THE SUN THROUGH ANY OPTICAL INSTRUMENT. IT MAY PERMANENTLY DAMAGE YOUR EYES.**

 **WARNING: DO NOT POINT THE LASER TRANSMITTER INTO A PERSON'S EYES.**

BASIC OPERATION

1. Range/Power Button:

- Quick press to power on.
- Press again for single range.
- Hold down for scan mode.
- Hold down to enter unit selection while powered off.

2. Diopter (Reticle Focus):

- Rotate to sharpen reticle for your eyes.

3. Toolless Battery Door:

- Lift tab and unscrew to open and change battery.

BATTERY ACTIVATION / BATTERY LIFE INDICATOR

Before first use: Remove the battery compartment cover by lifting the battery cover tab and then rotating the cover counter-clockwise. Remove and discard the plastic disc covering the positive battery terminal, then replace the battery cover. NOTE: It is recommended that the CR2 3-volt lithium battery be replaced at least once every 12 months. Please insert it into the compartment's negative end first.



- > Full charge
- > 3/4 battery level remaining
- > 1/2 battery level remaining
- > 1/4 battery level remaining
- > Battery icon blinks - the battery needs to be replaced and unit will not be operable.

DISPLAY INDICATORS/ICONS

R5-2000 rangefinder's display elements:

Angle Range Compensation Modes

1. Bow Mode
2. Ballistic/AB Mode

Targeting Modes

3. BullsEye (Near) Mode
4. Brush (Far) Mode
5. Battery Indicator
6. Active/Scan Laser Indicator
7. Aiming Circle/Reticle
8. Primary Distance (True Horizontal Distance = Bow Mode)
9. Distance Units (Y, M or Feet)
10. Elevation/Line of Sight Distance (Holdover = Rifle Mode)
11. Inclination Readout
12. Bluetooth Connectivity
13. Holdover Units (MOA, MIL, IN, or CM)

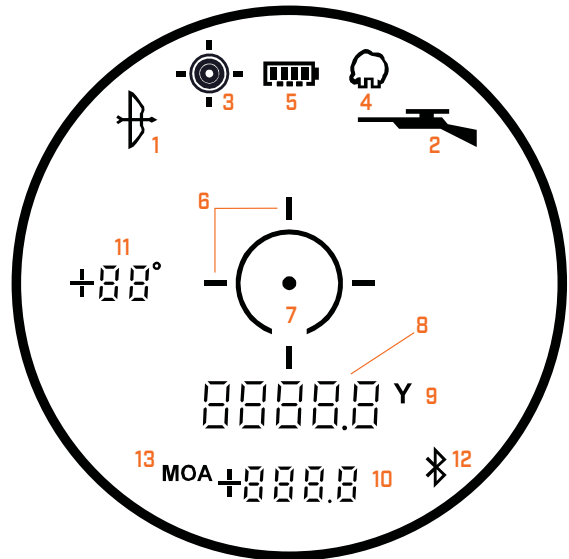

SELECTING DISTANCE UNITS

To choose distance units, hold the FIRE button down for 3 seconds while the rangefinder is powered off. Yards, Meters, and Feet will cycle while holding the button down. Release the button while the preferred unit is flashing.

MODE SELECTION USING RANGEFINDER

To change between BullsEye/Brush/Default mode, *triple press and hold to cycle between modes. Release the button while the preferred mode is flashing. *Press, Press, Press + Hold

TARGETING MODES

- > **Default Mode** (LCD Indicator - none) This setting allows most targets to range up to 2000 yards. They are used for moderately reflective targets that are typical of most distancing situations. The minimum distance in the standard model is 5 yards. To use the Automatic SCAN feature, press and hold the Fire button, then move the rangefinder from object to object while keeping the Fire button depressed. Automatic SCAN will allow the range to be continuously updated as multiple objects are targeted. Crosshair lines flash while scanning.
- > **BullsEye™ (Near) Mode** (LCD Indicator (3)) This advanced mode allows easy acquisition of small targets and game without inadvertently getting distances to background targets that have stronger signal strength. When more than one object is acquired, only the distance of the closest object will be displayed.

With the rangefinder in BullsEye mode, align the aiming circle onto the object (i.e., deer) that you want to find the distance. Next, press and hold the Fire button and move the Aiming Circle slowly over the deer. If the laser beam recognized more than one object (deer and background trees), the distance of the closer object (deer) is displayed in the LCD.

TARGETING MODES, CONT.

- › **Brush™ (Far) Mode** (LCD Indicator (4) 

With the rangefinder in Brush mode, align the aiming circle onto the object that you want to find the distance. Next, press and hold the Fire button and move the Aiming Circle slowly over the object. If the laser beam recognized more than one object (closeup tree branch and a deer in the background), a further object (deer) would be displayed.

Select the range mode in the **Bushnell Applied Ballistics App**.

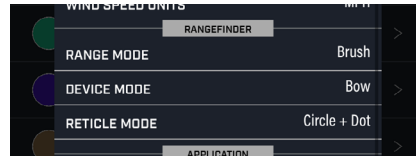

ARC - ANGLE RANGE COMPENSATION MODES

- › **Regular Mode:** This mode does not provide any degree of elevation or compensated distance information (no secondary display (10), only the line of sight distance (8). Select this mode (press the Fire button with “rE9” displayed while in Setup) for general purpose use.
- › **Bow Mode** (

Bow Mode Example

The true horizontal distance is shown (8), alternating with the tilt angle in degrees. For example, a bowhunter in a tree stand may aim at a downhill deer at a -52° angle relative to his position. The line of sight distance is 32 yards, but he is likely to “overshoot” the target based on that. The THD distance (compensated for the angle) reads 19.7 yards. That is the distance the hunter should use to base his shot.

The line of sight is 32 yards, the angle is -52° , and the Angle Range Compensated distance is 19.7 yards. Instead of shooting as 32 yards, shoot as 19.7 yards. If you were to shoot as if 32 yards, you would shoot over the top of the deer because of the severe angle.

In BOW mode, the inclination and true horizontal distance will display in the primary numeric display (8), and the line of sight distance will display in the secondary numeric display (10). Bushnell® determined through extensive testing and interviews with high-profile bow hunting experts that multiple bow ballistic groups were not necessary. Bow hunters want to know true horizontal distance because that is how they practice shooting. Once they confidently know that, they can make any necessary adjustments—giving the bow-hunter anything else other than horizontal distance creates additional confusion and uncertainty.

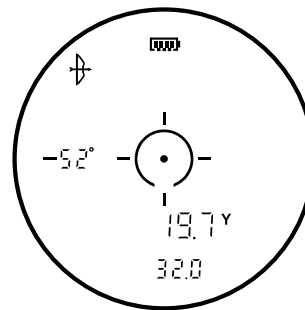

Line of Sight = 32Y
Degree of Angle = -52°
Compensated Distance = 19.7Y

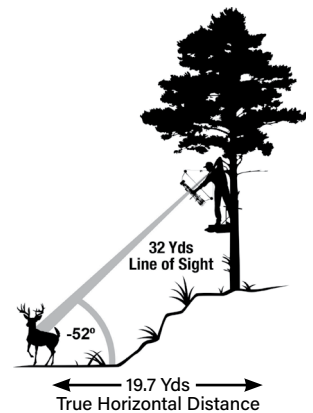

- › **Ballistic/AB Mode** (

Rifle Mode Example

The line of sight is 376 yards, the angle is -33° , and the bullet-drop/holdover is 28 inches. ARC takes into account ballistic data based on your caliber and load from distances of 100-800 yards and compensates for any uphill and downhill angles that also affect bullet-drop.

The R5-2000 rangefinder's state-of-the-art digital technology allows the hunter or shooter to know precisely where to hold for an effective shot. This information is a helpful guide or tool, and in no way should it ever replace practice and familiarity with your rifle, cartridge, and load. We encourage practice shooting at different ranges, so you know how your rifle, cartridge, and load will perform under various conditions. Always know what is behind your bullet; if you don't know, don't take the shot.

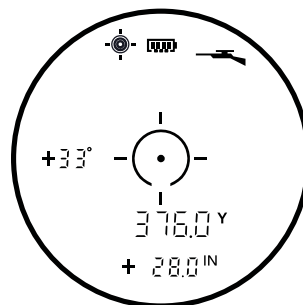

Line of Sight = 376 Yards
Degree of Angle = -33°
Holdover/Bulletdrop = 28 Inches



376 Yds
 -33° Angle / 28 inch Holdover



GETTING STARTED IN THE BUSHNELL APPLIED BALLISTICS APP

After downloading the Bushnell Applied Ballistics app, open and sign in or create a new user account.

PROFILES TAB

Create a Profile, a complete data set including all the details for the bullet load, firearm, riflescope, and weather/environmental details you will use.

- Tap "PROFILES" (Figure A) and select "PRO 1" (you can rename this at any time by tapping the currently active profile name). To edit the data for your Profile, click on the ">" and enter the user's data. Press "Save" when the data is entered. The user data will be saved to the currently active profile, as shown at the bottom of the screen.

Note: If you plan to use different loads (and/or different guns and scopes), the data for each can be entered and saved to a separate user profile (the app can store multiple profiles; however, the R5-2000 rangefinder can only sync and save one set of profile data at a time).

- Power the R5-2000 on (visible display) and connect to the app.
- The Device Connection screen (Figure B) will appear. Choose "R5-2000-#####" from the list, enter the PIN shown on the rangefinder's screen, and the "Pairing Complete" screen will appear. (Figure C) *Note: the number displayed with the R5-2000 is its serial number. This number can be found inside the battery compartment for reference.*
- You will be prompted to select the initial settings for your LRF. These settings can be changed later using the steps described below.
- Any changes you make to settings in the current Profile (on the app) are automatically synced to the rangefinder. The changes can affect the displayed distance units in the rangefinder.
- Edits made to the PROFILES settings in the app while the rangefinder is powered off (not connected by Bluetooth) will be automatically transmitted to the rangefinder the next time it is connected to Bluetooth.
- The rangefinder is set to time out after 30 seconds. Tapping the Power/Fire button once will turn it on. The unit should reconnect via Bluetooth the app.

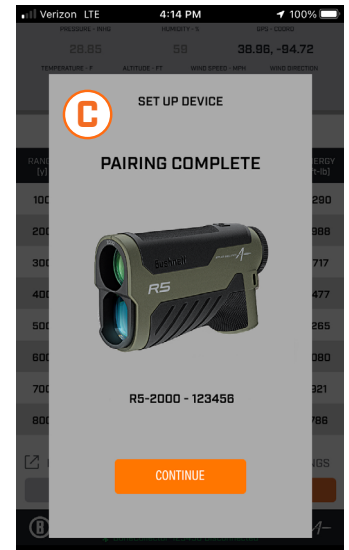
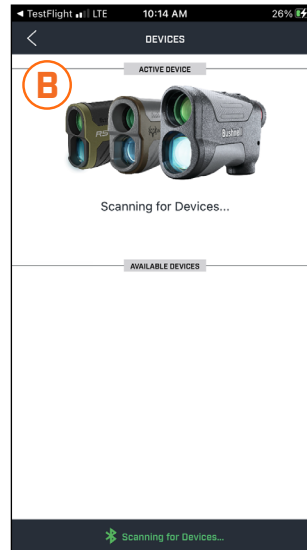
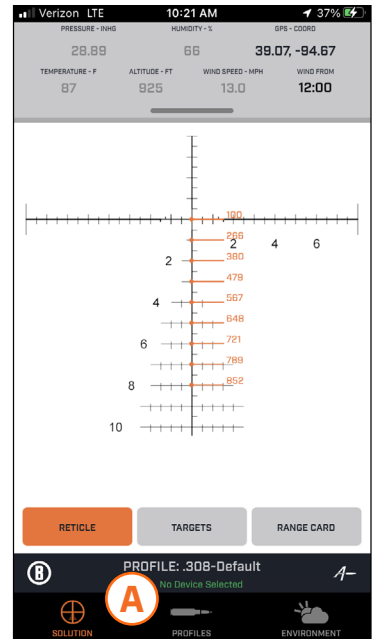

ACCESSING RANGEFINDER SETTINGS IN THE APP

To access the settings to customize the rangefinder, tap on the Settings gear in the top right of the PROFILE screen (Figure D).

Tap on the variable on the right side of the list to change the setting.

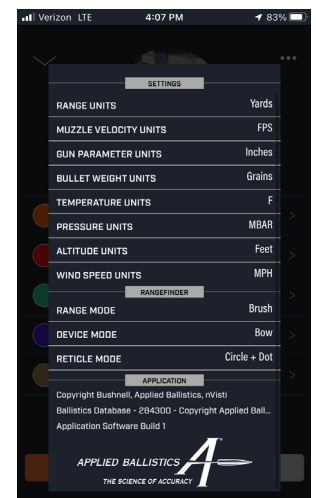
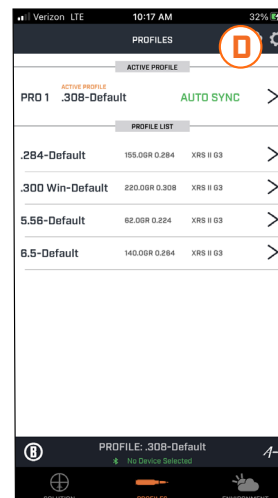

RETICLE SELECT

The last option in the R5-2000's Settings menu allows you to select your preference of Reticle Pattern (6) for the center of the display (for all modes). Tap to cycle through Circle, Dot, and Circle + Dot (the default) options. **Select the rangefinder reticle in the Bushnell Applied Ballistics App. (Figure E)**

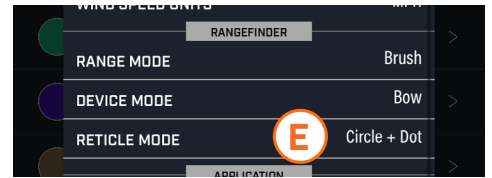

ADDITIONAL USER SETTINGS IN THE APP

You can change additional settings in the User Settings for the Gun Profile that is selected to use.

- > Range Units: Yards or Meters
- > Muzzle Velocity Units: FPS or M/S
- > Gun Parameter Units: Inches or CM
- > Bullet Weight Units: Grains or Grams
- > Temperature Units: F or C
- > Pressure Units: MBAR or INHG
- > Altitude Units: Feet or Meters
- > Wind Speed Units: KPH, MPH, or M/S

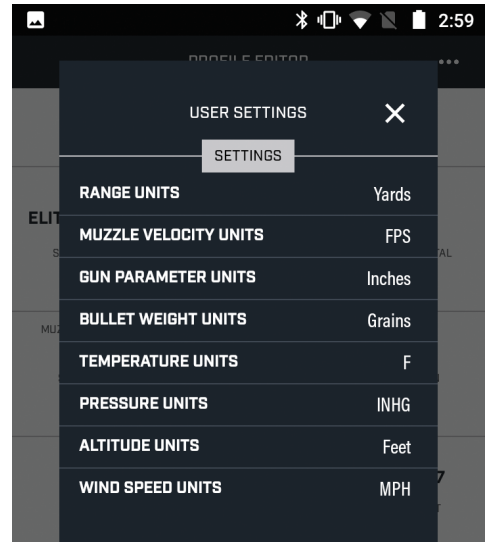

USING THE BUSHNELL APPLIED BALLISTIC APP TO CUSTOMIZE SETTINGS FOR YOUR SHOOTING EXPERIENCE

To get the most out of your shooting experience, enter data for your scope, Tap "PROFILE" at the bottom center of the screen, and enter all information for the riflescope, reticle, gun specs, and bullet specs.

SCOPE

Look up your Bushnell riflescope; tapping below "Riflescope" will let you select it from a list by scope line group and then model and/or reticle option.

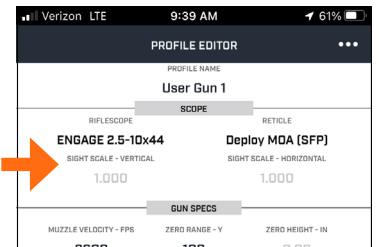
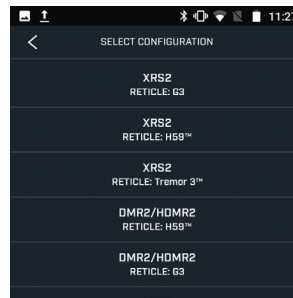
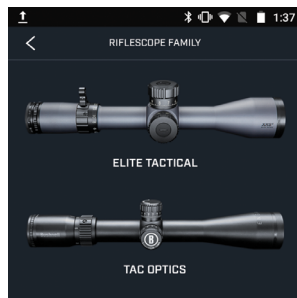

GUN SPECS

Enter your firearm information by tapping the number fields under "Gun Specs." Tap the number under Muzzle Velocity, Zero Range, etc., and use the number keypad to enter the details for your firearm.

Note: to change the reference units for velocity, distance/range, weight, etc., tap the 3 dots (User Settings Menu) at the top right of the screen and change the User Settings to your preferences. Tap "X" when finished.

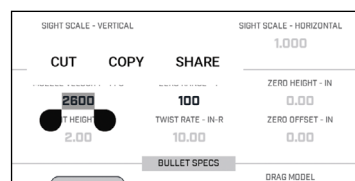
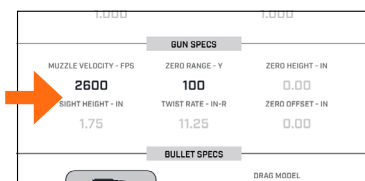

BULLET SPECS

Tap the Bullet Library icon to choose from a list of common calibers. Tap the line listing the caliber to select a bullet from the next list. *Note: Using a custom load, you can edit specific bullet spec details later.*

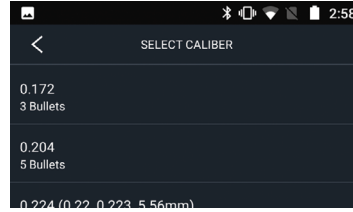
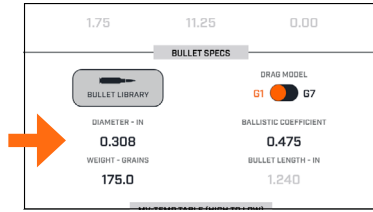

BALLISTIC CALIBRATION

In this section, you can enter up to two ranges and the drop. Enter the Muzzle Velocity and Drop Scale Calibration (DSF) to help your shots be more accurate to the target.

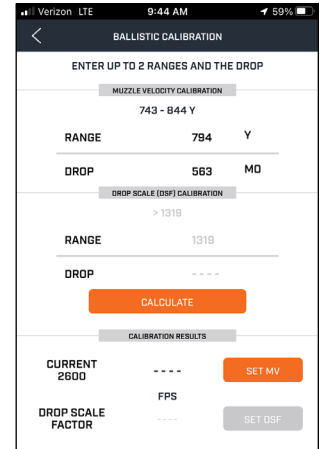
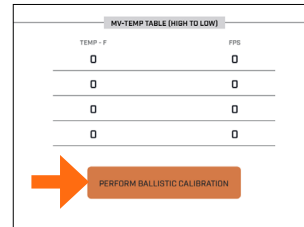

ENVIRONMENT TAB

The "Environment" tab is at the Home screen's bottom right. It allows you to enter details about the current local conditions at your shooting location. This data has an impact on bullet drop/compensated distance as well.

You can get local temperature, wind speed, air pressure, and humidity data from the nearest national weather service station by selecting "Internet" with the "Weather Source" slide switch. If you wish to enter the data manually, switch to "Manual".

Wind Direction must be entered manually as it varies frequently by location. Note that wind direction is "clock dial based" rather than "compass based"; with 12:00 representing the direction you are pointing your firearm and 6:00 being directly behind you.

The altitude at your shooting location can be manually entered, or select "Phone" on the Altitude Source switch to obtain the data from your smartphone automatically.

Under "Target" on the Environment screen, tap the black number under "Inclination-Deg" to enter the angle (incline/decline) to your target in degrees. Alternately, tap "Take Measurement From Phone" to use your smartphone or tablet's internal inclinometer. Point the front edge of the device up or down towards the target (relative to the angle of the firearm when shooting). Cosine data may also be entered.

Note: some items within the app may appear grayed out, indicating that no user selectable settings are available. For grayed Environmental factors, check the Weather Source setting (when set to "Internet", all weather data except Wind Direction is automatically provided).

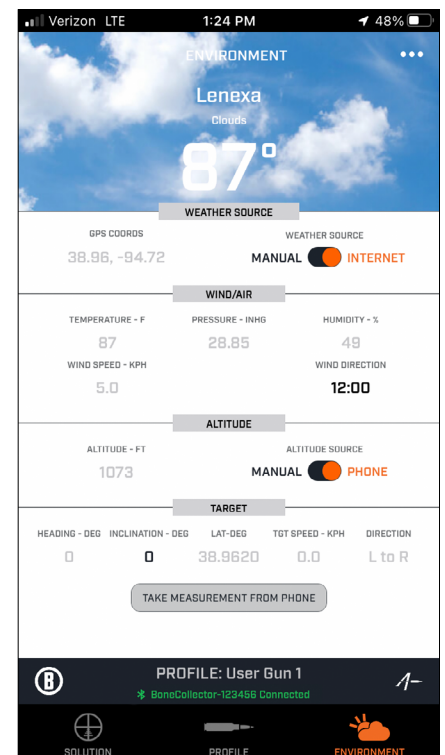

SOLUTION TAB

RETICLE

Tap the "Solution" tab at the bottom left of the screen. Select "Reticle" for a detailed look at the reticle in your scope (including corresponding ranges based on your target and range card info if your reticle includes bullet drop/holdover reference markings).

Note: selecting a Bushnell riflescope model within the app will automatically select MOA or Mil units based on that scope's reticle. The rangefinder will automatically display the holdover based on which unit your reticle is in.

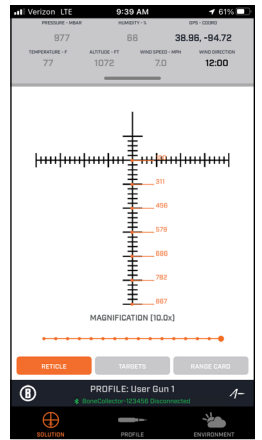

TARGETS

Select "Targets" to enter the distance to your intended target(s) in yards by tapping the orange number under "RANGE" for any of five different targets. Enter the distance with the pop-up number keypad, then tap the check mark (bottom right corner) to confirm the range.



RANGE CARD

Tap "Range Card" and then tap "Range Card Settings". Tap the Min Distance (number) repeatedly to cycle through and set the closest target's distance (units are in what is set in "User Settings"). Tap the Distance Increments (number) to cycle through and set the spacing between multiple targets (if that applies to your range). Tap "X" when finished to return to the main Range Card screen, which will update per any changes in the Range Card Settings. You can email your custom Range Card data by tapping "Export Range Card".

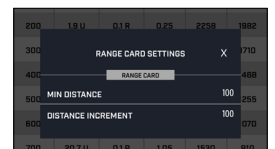
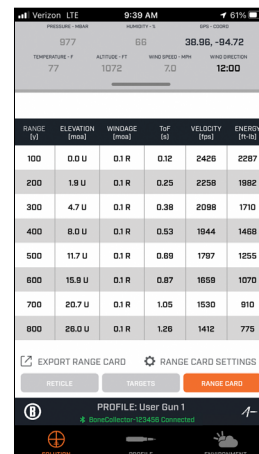

CLEANING AND GENERAL CARE

The lenses of your Bushnell R5-2000 laser rangefinder are multi-coated and have Bushnell's EXO Barrier™ coating for the highest light transmission. EXO Barrier, quite simply, is the best protective lens coating technology Bushnell has ever developed. All exterior lens surfaces have our new EXO Barrier™ coating (in addition to multi-coating). Added at the end of the coating process, EXO Barrier molecularly bonds to the lens and fills the microscopic pores in the glass. The result is an ultra-slick coating that repels water, oil, fog, dust, and debris - rain, snow, fingerprints, and dirt will not stick. EXO Barrier is built to last: the bonded coating will not fade with the passage of time or normal wear and tear.

As with multi-coated optics, special care must be taken to clean the lenses. Follow these tips for proper lens cleaning:

- › Blow away any dust or debris on the lens (or use a soft lens brush).
- › To remove dirt or fingerprints, clean with the supplied microfiber cloth rubbing in a circular motion. Using a coarse cloth or unnecessary rubbing may scratch the lens surface and eventually cause permanent damage. The included washable microfiber cleaning cloth is ideal for routine optics cleaning. Breathe lightly on the lens to provide moisture, then gently rub the lens with the microfiber cloth.
- › For a more thorough cleaning, photographic lens tissue and photographic-type lens cleaning fluid or isopropyl alcohol may be used. Always apply the fluid to the cleaning cloth - never directly on the lens.
- › The rangefinder is manufactured and tested to withstand water exposure up to IPX4 standards. It is water resistant but should not be submerged.

TROUBLESHOOTING

Never disassemble your laser rangefinder. Irreparable damage can result from unauthorized service attempts, voiding the warranty.

If the unit does not turn on, the display does not illuminate:

- › Press Power/Fire button.
- › Check and, if necessary, replace the battery. If the unit does not respond to button presses, replace the battery with a good quality CR2 3-volt Lithium battery.

If the unit powers down (the display goes blank when attempting to power the laser):

- › The battery is either weak or low quality. Replace the battery with a new 3-volt lithium battery (CR2).

If the target range cannot be obtained:

- › Make sure the display is illuminated.
- › Make sure that the Power/Fire button is being pressed.
- › Ensure that nothing, such as your hand or finger, is blocking the lenses at the front of the rangefinder that emits and receive the laser pulses.
- › Ensure the unit is steady while pressing the Power/Fire button.

NOTE: The last range reading does not need to be cleared before ranging another target. Aim at the new target using the display reticle, press the power button, and hold until the new range reading is displayed.

TECHNICAL SPECIFICATIONS

SKU	R5-2000
Configuration	6x25
Ranging Accuracy	Accurate to +/- 1 yard
Range	5-2000 Yards / 5-1828.8 Meters
Dimensions	112mm Length x 40mm Width x 73mm Height
Weight	180g
Power Source	3-volt lithium (CR-2)
Field Of View	365 ft. @ 1000 yards / 111.3 meters @ 1000 meters
ARC Modes	Bow Mode, Ballistic Mode
Waterproof Rating	IPX4

Click to read Warranty Details



NO MATTER WHAT

Warranty does not cover theft, loss, deliberate damage, or cosmetic damage not affecting product Performance. Valid only in the United States. Valable uniquement aux États-Unis.



Bushnell®

R-SERIES

R5



BUILT FOR THE PURSUIT



WARNING: THIS PRODUCT USES A LITHIUM BASED BATTERY. LITHIUM BATTERIES CAN OVERHEAT AND CAUSE DAMAGE IF PHYSICALLY ABUSED. DO NOT USE BATTERIES THAT ARE DAMAGED OR SHOW SIGNS OF PHYSICAL WEAR.



WARNING: AS WITH ANY LASER DEVICE, IT IS NOT RECOMMENDED TO DIRECTLY VIEW THE EMISSIONS FOR LONG PERIODS OF TIME WITH A MAGNIFIED LENS.

FCC Statement / CAN ICES-003(B)/NMB-003(B)

This device complies with part 15 of the FCC Rules. Operation is subject to the following two conditions: (1) This device may not cause harmful interference, and (2) this device must accept any interference received, including interference that may cause undesired operation.

WARNING: Changes or modifications to this unit not expressly approved by the party responsible for compliance could void the user's authority to operate the equipment.

Note: This equipment has been tested and found to comply with the limits for a Class B digital device, pursuant to Part 15 of the FCC Rules. These limits are designed to provide reasonable protection against harmful interference in a residential installation. This equipment generates, uses and can radiate radio frequency energy and, if not installed and used in accordance with the instructions, may cause harmful interference to radio communications. However, there is no guarantee that interference will not occur in a particular installation. If this equipment does cause harmful interference to radio or television reception, which can be determined by turning the equipment off and on, the user is encouraged to try to correct the interference by one or more of the following measures:

- Reorient or relocate the receiving antenna.
- Increase the separation between the equipment and receiver.
- Connect the equipment into an outlet on a circuit different from that to which the receiver is connected.
- Consult the dealer or an experienced radio/TV technician for help.

Shielded interface cable must be used with the equipment in order to comply with the limits for a digital device pursuant to Subpart B of Part 15 of FCC Rules. Specifications and designs are subject to change without any notice or obligation on the part of the manufacturer.

FDA SAFETY

Complies with 21CFR1040.10 and 1040.11 except for conformance with IEC60825-1 Ed.3., as described in Laser Notice 56, dated May 8, 2019.

Caution: There are no user controls, adjustments or procedures. Performance of procedures other than those specified herein may result in access to invisible laser light.

- This product contains no user serviceable controls.
- This product must not be opened or modified by the consumer.
- This product must be returned to the manufacturer for service.

Device specifications and design are subject to change without notice or obligation on the part of the manufacturer.

Laser Statement

The product complies with EN 50689:2021 (requirements 6.2 a) to h)).

This product is not a laser pointer and cannot shine a laser beam on yourself or others. Do not aim the laser directly at any individual to avoid nonintentional laser exposure.

Laser is activated when the crosshair reticle is flashing in the display and the fire button is pressed by the user. Class 3R laser offers greater accuracy and range to the user for this application.

Laser is a continuous laser of visible light, the laser beam Class 3R with an output that does not exceed the limit of 5mW.

Class 3R classification was determined with Cs=1 according to EN 60825-1:2014 and EN 60825-1:2014/A11:2021.

Date of statement 7/18/2024, manufacturer is Bushnell Outdoor Products.

Disposal of Electric and Electronic Equipment

(Applicable in the EU and other European countries with separate collection systems)

This equipment contains electric and/or electronic parts and must therefore not be disposed of as normal household waste. Instead, it should be disposed at the respective collection points for recycling provided by the communities. For you, this is free of charge.

If the equipment contains exchangeable (rechargeable) batteries, these too must be removed before and, if necessary, in turn be disposed of according to the relevant regulations (see also the respective comments in this unit's instructions).



Further information about the subject is available at your community administration, your local waste collection company, or in the store where you purchased this equipment.

This device contains license-exempt transmitter(s)/receiver(s) that comply with Innovation, Science and Economic Development Canada's license-exempt RSS(s). Operation is subject to the following two conditions:

- (1) This device may not cause interference.
- (2) This device must accept any interference, including interference that may cause undesired operation of the device.

CLASS 3R CONSUMER LASER PRODUCT INVISIBLE LASER RADIATION AVOID DIRECT EYE EXPOSURE
 Complies with FDA performance standards for laser products except for conformance with IEC 60825-1:2014 and EN 60825-1:2014+A11:2021 & EN 50689:2021
 PWR<5 mW, λ = 905 nm, t = 40 ns
 Bushnell Outdoor Products SKU: R5-2000, 22101 W. 167th St., Olathe, KS 66062

Caution: There are no user controls, adjustments or procedures. Performance of procedures other than those specified herein may result in access to invisible laser light.

FCC ID: 2ASQI-R5-2000
IC: 24886-R52000



©2024 Bushnell Outdoor Products
 Bushnell,™, ®, denote trademarks of Bushnell Outdoor Products
 www.bushnell.com
 22101 W. 167th St., Olathe, KS 66062



Accessoire inclus :

- > Pochette Vault LITE LRF



VOUS AVEZ PRIS LA BONNE DÉCISION EN CHOISSANT LE TÉLÉMÈTRE LASER BUSHNELL R5 2000 !

Votre télémètre laser Bushnell® R5 2000 est un télémètre laser ultra-compact et haut de gamme, équipé des dernières technologies numériques. Il donne des relevés précis de 5 à 2 000 yards/de 5 à 1 828,8 mètres. Ce télémètre est équipé de la technologie Bluetooth et lorsqu'il est connecté à l'application Bushnell Ballistics, optimisée par Applied Ballistics, les données personnalisées fournies par l'application donnent au tireur une avancée significative sur le terrain.

Ce télémètre exploite la technologie brevetée ARC™ de Bushnell (Angle Range Compensation with Ballistics Intelligence), un procédé de télémétrie assurant une rapidité et une cohérence de réaction et d'estimation de la distance optimisées, avec un écran à cristaux liquides Vivid pour une meilleure transmission lumineuse et une construction étanche (IPX4).

Scanner le code pour télécharger l'application gratuite Bushnell Ballistics. L'application Bushnell Ballistics est un instrument de mesure balistique complet à utiliser avec les télémètres et lunettes de visée Bushnell pour le calcul d'angles de tir. Elle permet d'exploiter les conditions atmosphériques en cours pour calculer les compensations et afficher les portées à chaque sous-tension sur le réticule. Encore plus de fonctionnalités pour améliorer votre expérience de tir.



 **AVERTISSEMENT : NE JAMAIS REGARDER LE SOLEIL À TRAVERS UN INSTRUMENT OPTIQUE. CELA POURRAIT ENTRAÎNER DES LÉSIONS OCULAIRES IRRÉVERSIBLES. PRINCIPAUX ÉLÉMENTS D'UN PORTÉE.**

 **ATTENTION : NE PAS POINTER LE TRANSMETTEUR LASER VERS LES YEUX D'UNE PERSONNE.**

FONCTIONNEMENT DE BASE

1. Bouton Marche/Portée :

- Appui rapide pour mettre sous tension.
- Nouvel appui pour une seule distance
- Maintien du bouton enfoncé pour le mode scan.
- Maintien du bouton enfoncé pour accéder à la sélection de l'unité lorsque l'appareil est hors tension.

2. Dioptre (Mise au point du réticule) :

- Tourner pour mettre au point la netteté du réticule et l'adapter aux yeux de l'utilisateur.

3. Couvercle de pile à ouverture sans outillage :

- Soulever la languette et la dévisser pour ouvrir le compartiment et changer la pile.

ACTIVATION DE LA BATTERIE/INDICATEUR D'AUTONOMIE

Avant la première utilisation : retirez le couvercle du compartiment à pile en soulevant la languette, puis en faisant tourner le couvercle dans le sens contraire des aiguilles d'une montre. Retirez et jetez le disque en plastique rouge sur la borne + de la pile, puis remettez le couvercle en place. *REMARQUE : il est recommandé de remplacer la pile au lithium CR2 de 3 volts au moins une fois tous les 12 mois. Insérez-la dans le compartiment avec la borne - en premier.*



- › Pile chargée 
- › Environ 3/4 d'autonomie restant 
- › Environ 1/2 d'autonomie restant 
- › Environ 1/4 d'autonomie restant 
- › Indicateur de pile clignotant - La pile doit être remplacée pour que l'appareil puisse fonctionner.

ICÔNES/INDICATEURS AFFICHÉS

Elementos de la pantalla del telémetro R5-2000:

Modes de compensation de la portée angulaire

1. Mode de Arc
2. Mode de Balistique

Modes de ciblage

3. Mode de ciblage Bullseye™
4. Mode de ciblage Brush™
5. Indicateur de niveau de charge de la pile
6. Indicateur de laser/balayage actif
7. Cercle/point de visée
8. Distance primaire (distance horizontale réelle = mode arc)
9. Unité de portée (distance) : Y, M, ou F
10. Distance d'élévation/de ligne de visée (compensation = mode fusil)
11. Indicateur d'angle
12. Bluetooth activé
13. Unités de compensation (MOA, MIL, IN ou CM)

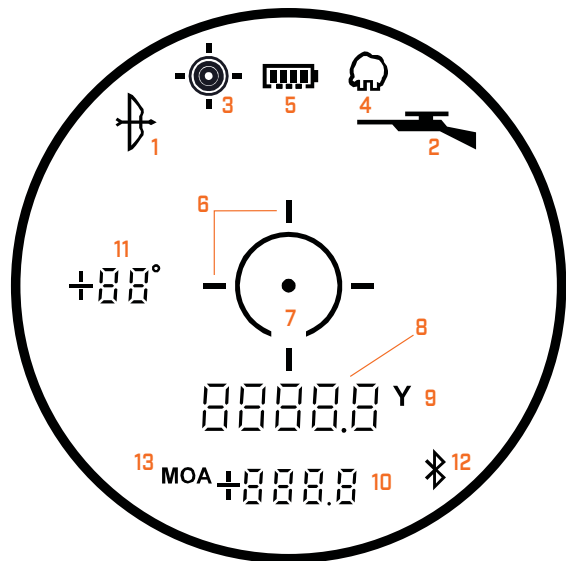

CHOIX DES UNITÉS DE DISTANCE

Pour choisir les unités de distance, maintenir le bouton MARCHE enfoncé pendant 3 secondes alors que l'appareil est éteint. Maintenir le bouton enfoncé lance un cycle de sélection des unités suivantes : yards, mètres et pieds. Relâcher le bouton lorsque l'unité souhaitée clignote.

SÉLECTION DU MODE À L'AIDE DU TÉLÉMÈTRE

Pour lancer un cycle de sélection entre les modes BullsEye/Brush/Défaut, *appuyer trois fois et maintenir enfoncé. Relâcher le bouton lorsque l'unité souhaitée clignote. *Appuyer, appuyer, appuyer + maintenir

MODES DE PORTÉE

- › **Mode Brush™ avec BALAYAGE automatique (indicateur LCD - aucun) :** Ce réglage permet d'obtenir la distance de la plupart des cibles jusqu'à 2000 mètres. Il est utilisé pour des cibles modérément réfléchives, typiques de la plupart des situations avec cibles distantes. La distance minimum du mode standard est de 5 yards. Une fois l'instrument sous tension, appuyez et maintenez le bouton Marche, puis déplacez le télémètre d'un objet à l'autre tout en maintenant le bouton Marche enfoncé. Le BALAYAGE automatique permet une actualisation continue de la distance suite au ciblage de plusieurs objets. La mire clignote pendant le balayage.
- › **Mode BULLSEYE™ avec BALAYAGE automatique (indicateur LCD (4) ) :** Ce mode avancé permet le repérage aisé de cibles et de gibier de petites dimensions sans obtenir par mégarde les distances de cibles en arrière-plan ayant une puissance de signal plus élevée. En cas de repérage de plusieurs objets, seule la distance de l'objet le plus proche est affichée.

Lorsque le télémètre est en mode Cible, alignez le cercle de visée sur l'objet (p. ex. un cerf) dont vous souhaitez évaluer la distance. Ensuite, appuyez et maintenez le bouton Marche et déplacez le cercle de visée lentement au-dessus du cerf. Si le rayon laser identifie plus d'un objet (le cerf et les arbres en arrière-plan), la distance de l'objet le plus proche (le cerf) s'affiche sur l'écran LCD.

- › **Mode BRUSH™ avec BALAYAGE automatique (indicateur LCD (5) ) :** Ce mode avancé permet d'ignorer des objets tels que des broussailles et branches d'arbre, de sorte que seule la distance des objets en arrière-plan s'affiche. Lorsque plus d'un objet est repéré, seule la distance de l'objet le plus éloigné s'affiche sur l'écran LCD.

Lorsque le télémètre est en mode Brush, alignez le cercle de visée sur l'objet dont vous souhaitez évaluer la distance. Ensuite, appuyez et maintenez le bouton Marche et déplacez le cercle de visée lentement au-dessus de l'objet. Si le rayon laser identifie plus d'un objet (branche d'arbre au premier plan et un cerf en arrière-plan), la distance de l'objet le plus éloigné (le cerf) s'affiche sur l'écran.

Sélectionnez le mode de portée dans l'application Bushnell Applied Ballistics.



COMPENSATION DE PORTÉE ANGULAIRE (ARC)

- › **Mode normal (aucun indicateur LCD) :** Calcule et affiche le degré d'inclinaison et la distance de la ligne de visée. Sélectionnez ce mode dans l'application lorsque vous ne nécessitez d'aucune information de visée supplémentaire.
- › **Mode ARC () :** Calcule et affiche le degré d'inclinaison et la distance horizontale réelle résultante en yards, mètres ou pieds, en sus de la distance ligne de visée. Sélectionnez ce mode depuis l'application pour la chasse à l'arc ou toute autre utilisation ne nécessitant pas d'informations liées à la chute de projectile/compensation. Après avoir confirmé la sélection du mode Arc, choisissez l'unité de mesure (11) sur l'appareil ou depuis l'application. Voir Choix des unités de distance, page 15.

REMARQUE : L'appareil reste dans le mode sélectionné par l'utilisateur lors de sa dernière utilisation. Ce paramètre s'applique que le Bluetooth soit resté connecté entre deux utilisations ou pas.

Exemple du Mode ARC :

La distance horizontale réelle s'affiche au bas de l'écran (12a) et l'angle d'inclinaison est affiché en degrés (14). Dans l'exemple ci-dessous, un chasseur à l'arc dans un mirador vise un cerf se trouvant plus bas à un angle de -52° par rapport à sa position. La distance en ligne de visée est de 32 yards, mais il est probable qu'en se basant sur ce paramètre, il « dépasse » la cible. La distance horizontale réelle (compensée pour l'angle) qui s'affiche est 20 yards. Il s'agit de la distance sur laquelle le chasseur doit baser son tir. En tirant comme si la distance était de 32 yards, l'angle aigu le ferait tirer au-dessus du cerf.

Si le mode ARC est activé, la distance de la ligne de visée s'affiche sur l'écran numérique principal, tandis que l'inclinaison et la distance horizontale s'affichent sur les écrans numériques secondaires. Bushnell® a déterminé, par le biais de nombreux tests et discussions avec des experts de haut niveau en tir à l'arc, qu'il n'est pas nécessaire de disposer de plusieurs groupes balistiques de tir à l'arc. Il est important pour le chasseur à l'arc de connaître la distance horizontale réelle car elle est indispensable pour l'entraînement au tir. Une fois cette distance connue, il peut alors effectuer tous les ajustements qui s'imposent. Afin d'éviter toute confusion et incertitude, il est fondamental de fournir au chasseur à l'arc la distance horizontale plutôt que toute autre information.

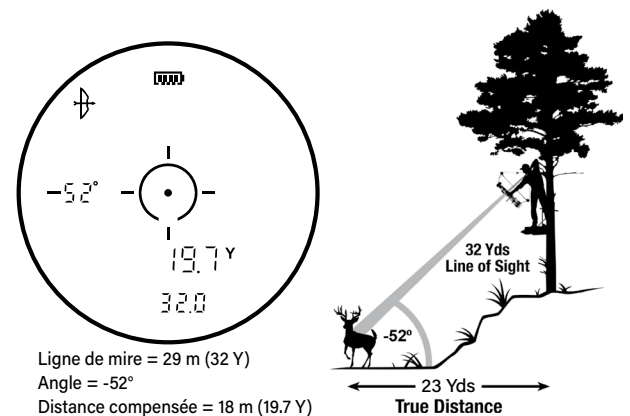

Ligne de mire = 29 m (32 Y)
Angle = -52°
Distance compensée = 18 m (19.7 Y)

Nombreux sont ceux qui croient à tort que le résultat d'un tir effectué vers le haut diffère d'un tir vers le bas en raison de la gravité. Cette différence n'est pas due à la gravité, mais plutôt à une aberration du système de visée utilisé sur les arcs. L'épingle de visée sur un arc se trouve plusieurs pouces au-dessus de l'axe mécanique de la flèche. Par exemple, en visant à 23 degrés vers le haut d'une inclinaison, la flèche se trouve à un angle différent.

- › **Mode Balistique () :** Calcule et affiche l'intensité de la chute de projectile à la cible en Mils ou minutes d'angle. L'intensité de la chute de projectile est déterminée par la distance de la ligne de visée jusqu'à la cible, par le degré d'élévation, ainsi que par les caractéristiques balistiques spécifiques du calibre et de la charge de munitions. Une fois la distance de votre cible estimée, la ligne de visée, le degré d'élévation et la chute de projectile/compensation en Mils ou minutes d'angle s'affichent de 100 à 800 yards/mètres avec une inclinaison maximale de $+/-70^\circ$.

Confirmez la sélection du mode AB Intégré dans l'application, puis choisissez l'unité de mesure (11) via l'instrument ou l'application. Voir Choix des unités de distance.

Exemple du Mode Balistique :

La ligne de visée est de 376 yards, l'angle est de -33 degrés, et la valeur de chute de projectile/compensation est de 28 pouces. L'angle de compensation angulaire (ARC) prend en compte les données balistiques basées sur le calibre et les charges pour les distances de 100 à 800 yards et compense les angles d'élévation et de descente affectant également la chute de projectile.

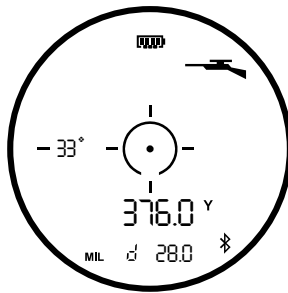

LIGNE DE MIRE = (344 M) 376 Y
Angle = -33°
la chute de projectile/compensation=28 pouces



376 Yds
-33 Angle / 28 pouces compensation

La technologie numérique de pointe du télémètre R5-2000 permet au chasseur ou au tireur de savoir avec précision où se tenir pour tirer de manière efficace. Ces informations sont un guide ou un outil utile et ne doivent en aucun cas remplacer la pratique et la familiarité développée avec une arme, cartouche et charge. Nous encourageons la pratique du tir à différentes distances, afin que vous compreniez le comportement de votre arme, cartouche et charge en différentes circonstances. Vous devez toujours savoir ce qui se trouve derrière votre balle ; si vous l'ignorez, ne tirez pas.



PRISE EN MAIN DE L'APPLICATION BUSHNELL APPLIED BALLISTICS – ANGLAIS UNIQUEMENT

Après avoir téléchargé l'application Bushnell Applied Ballistics, ouvrez-la et connectez-vous ou créez un nouveau compte utilisateur.

ONGLET PROFIL

Créez un PROFIL, à savoir un ensemble complet de données comprenant tous les détails, depuis la charge de projectile, l'arme à feu, la lunette de visée et les données météorologiques/environnementales que vous utiliserez.

- Touchez « PROFIL » (Figure A) et sélectionnez « Arme utilisateur 1 » (vous pouvez renommer cette information à tout moment en appuyant sur le nom du profil actuellement actif). Lors de la saisie des données du PROFIL décrites aux étapes suivantes, celles-ci seront automatiquement enregistrées dans le profil actuellement actif, comme indiqué au bas de l'écran.

Remarque : Si vous prévoyez d'utiliser différentes charges (et/ou différentes armes à feu et lunettes de visée), les données de chaque instrument peuvent être saisies et enregistrées dans un profil utilisateur distinct (l'application peut stocker plusieurs profils ; cependant, le télémètre R5-2000 ne peut synchroniser et enregistrer qu'un seul ensemble de données de profil à la fois).

- Mettez le télémètre R5-2000 sous tension (écran visible) et connectez-le à l'application.
- Appuyez sur Profil/bannière Bluetooth verte (Figure A), puis touchez le bouton Bluetooth au bas de l'écran (Figure B). Choisissez « R5-2000-##### » dans la liste ; l'écran « Appairage terminé » apparaît. (Figure C) Remarque : le numéro affiché à côté du R5-2000 est son numéro de série. Ce numéro se trouve à l'intérieur du compartiment de la batterie pour référence.
- Toute modification apportée aux paramètres du PROFIL actuel (dans l'application) est automatiquement synchronisée avec le télémètre. Les modifications peuvent affecter les unités de distance affichées dans le télémètre.
- Les modifications apportées aux paramètres du PROFIL dans l'application lorsque le télémètre est hors tension (non connecté par Bluetooth) seront automatiquement transmises au télémètre lors de sa prochaine connexion par Bluetooth.
- Le télémètre est configuré pour s'éteindre au bout de 30 secondes. Touchez une fois le bouton Marche/Déclenchement pour l'allumer.

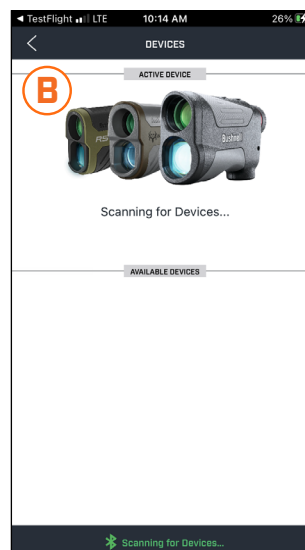
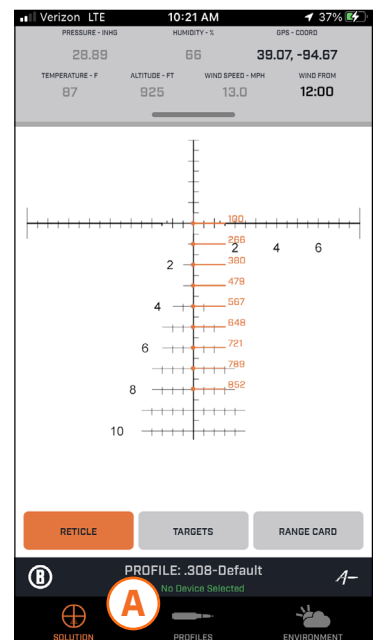

ACCÈS AUX PARAMÈTRES DU TÉLÉMÈTRE DANS L'APPLICATION

Pour accéder aux paramètres de personnalisation du télémètre, appuyez sur l'engrenage Paramètres en haut à droite de l'écran PROFIL (Figure E).

Appuyez sur la variable sur le côté droit de la liste pour modifier le paramètre.

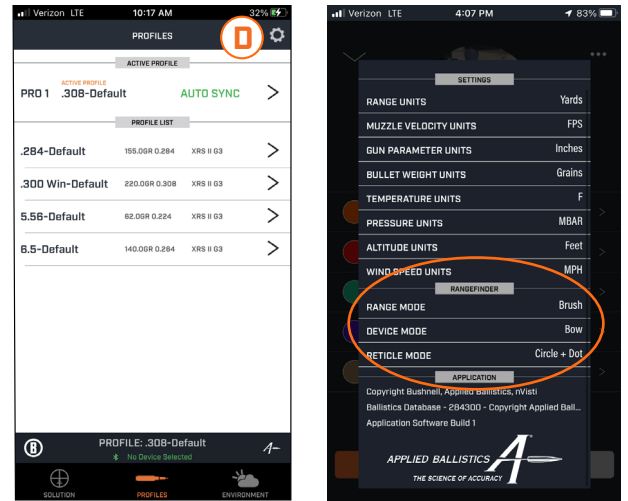

SÉLECTION DU RÉTICULE

La dernière option du menu réglages du télémètre R5-2000 permet de sélectionner le modèle de réticule (6) qui vous convient pour le centre de l'écran (tous modes confondus). Touchez pour faire défiler les options Cercle, Point et Cercle avec Point (option par défaut). **Sélectionnez le réticule du télémètre depuis l'application Bushnell Applied Ballistics. (Figure E)**

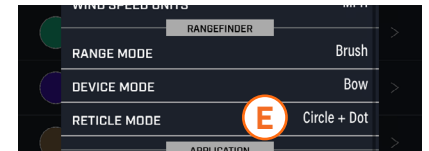

AUTRES RÉGLAGES UTILISATEUR DANS L'APPLICATION

Vous pouvez modifier des réglages complémentaires depuis les réglages utilisateur pour le profil d'arme sélectionné pour utilisation.

- > Unités de distance : yards ou mètres
- > Unités de vitesse d'expulsion : fps ou m/s
- > Unités de réglage de l'arme à feu : pouces ou cm
- > Unités de poids des munitions : grains ou grammes
- > Unités de température : °F ou °C
- > Unités de pression : mBar ou inHg
- > Unités d'altitude : pieds ou mètres
- > Unités de vitesse du vent : km/h, mph ou m/s

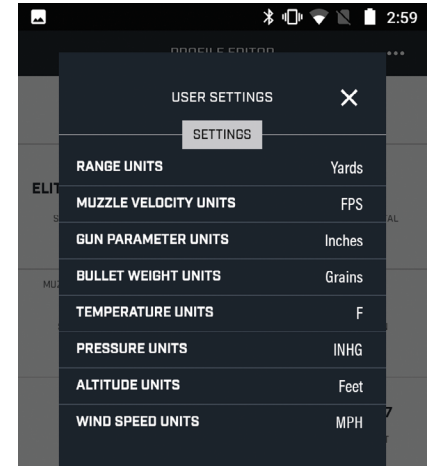

UTILISATION DE L'APPLICATION BUSHNELL APPLIED BALLISTIC POUR PERSONNALISER LES RÉGLAGES DE VOTRE EXPÉRIENCE DE TIR

Pour tirer le meilleur parti de votre expérience de tir, saisissez les données de votre lunette, touchez « PROFIL » en bas au centre de l'écran et saisissez toutes les informations concernant la lunette de visée, le réticule, les spécifications de l'arme à feu et les caractéristiques des munitions.

PORTÉE

Cherchez votre lunette de visée Bushnell ; en appuyant sur « Lunette de visée » ci-dessous, vous pourrez la sélectionner dans une liste par gamme, puis par modèle et/ou réticule.

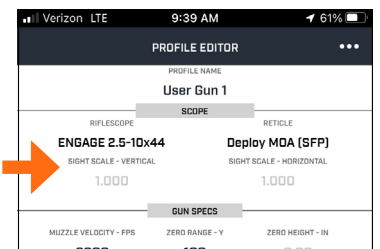
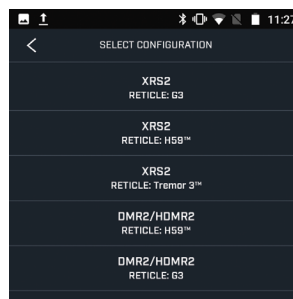
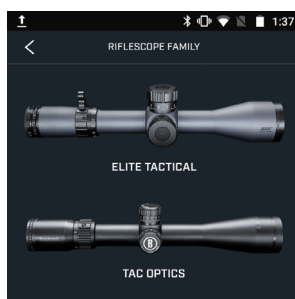

SPÉCIFICATIONS TECHNIQUES DE L'ARME À FEU

Saisissez les informations relatives à votre arme à feu en touchant les champs numériques sous « Spécifications techniques de l'arme à feu ». Touchez le nombre sous « vitesse d'expulsion », « zéro portée », etc. et utilisez le clavier numérique pour saisir les détails de votre arme à feu.

Remarque : pour modifier les unités de référence pour la vitesse, distance/portée, poids, etc., appuyez sur les trois points (menu des réglages utilisateur) en haut à droite de l'écran et modifiez les réglages utilisateur selon vos préférences. Lorsque vous avez terminé, appuyez sur « X ».

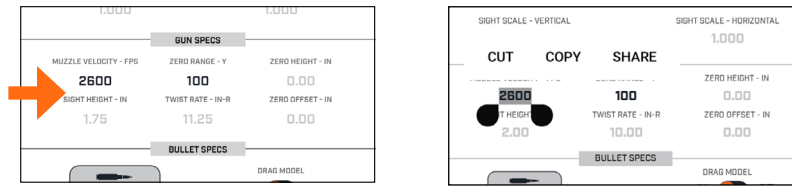

SPÉCIFICATIONS TECHNIQUES DES MUNITIONS

Touchez l'icône « Bibliothèque de munitions » pour effectuer un choix depuis une liste de calibres courants. Touchez la ligne répertoriant le calibre pour sélectionner une munition dans la liste suivante. Remarque : Vous pourrez modifier ultérieurement les détails techniques spécifiques à la munition choisie en utilisant une charge personnalisée.

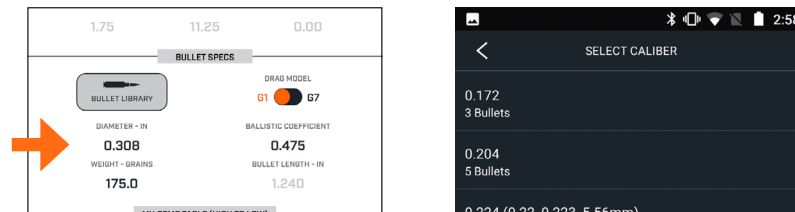

CALIBRAGE BALISTIQUE

Dans cette section, vous pouvez saisir jusqu'à deux portées et une chute. Saisissez la vitesse d'expulsion et le calibrage de l'échelle de chute (DSF) pour augmenter la précision de vos tirs sur la cible.

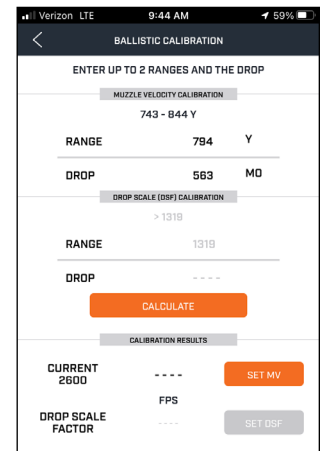
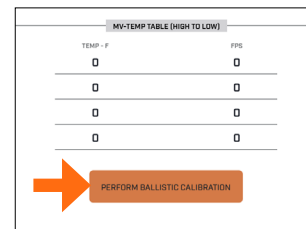

ONGLET ENVIRONNEMENT

L'onglet « Environnement » se trouve en bas à droite de l'écran d'accueil. Il vous permet de saisir des détails relatifs aux conditions locales en cours sur votre lieu de tir. Ces données ont également un impact sur la chute de projectile/distance compensée.

Vous pouvez obtenir des données locales de température, vitesse du vent, pression atmosphérique et humidité depuis la station météorologique nationale la plus proche en sélectionnant « Internet » à l'aide du curseur « Source météo ». Si vous souhaitez saisir ces données manuellement, passez en « Manuel ».

La direction du vent doit être saisie manuellement car elle varie fréquemment selon l'emplacement. Veuillez noter que la direction du vent repose sur la logique d'un cadran de montre plutôt que sur celui d'une boussole : « 12 h » indique la direction dans laquelle vous pointez votre arme à feu et « 6 h » se réfère à l'emplacement directement derrière vous.

Vous pouvez saisir manuellement l'altitude sur votre lieu de tir ou sélectionner « Téléphone » sur la bascule « Source de l'altitude » pour importer automatiquement les données de votre smartphone.

Sous « Cible » sur l'écran Environnement, touchez le nombre en noir sous « Degré d'inclinaison » pour saisir l'angle (inclinaison/déclinaison) de votre cible en degrés. À défaut, touchez « Prendre une mesure depuis le téléphone » pour utiliser l'inclinomètre intégré de votre smartphone ou tablette. Pointez l'extrémité avant de l'appareil vers le haut ou vers le bas en direction de la cible (par rapport à l'angle de l'arme à feu lors du tir). Des données de cosinus peuvent également être saisies.

Remarque : certains éléments de l'application peuvent apparaître grisés, indiquant qu'aucun réglage sélectionnable par l'utilisateur n'est disponible. Pour les facteurs environnementaux grisés, vérifiez le réglage de la source météorologique (si réglé sur « Internet », toutes les données météorologiques sont automatiquement importées, à l'exception de la direction du vent).

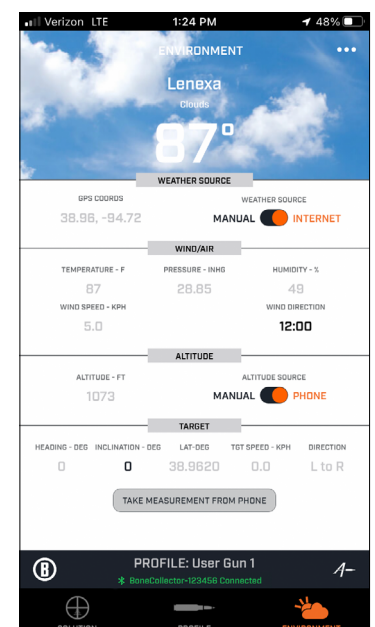

ONGLET SOLUTION

RÉTICULE

Touchez l'onglet « Solution » en bas à gauche de l'écran. Sélectionnez « Réticule » pour un aperçu détaillé du réticule dans votre lunette (y compris les distances correspondantes en fonction de votre cible et des informations de la carte de portée si votre réticule comprend des marquages de référence de chute de projectile/compensation).

Remarque : la sélection d'un modèle de lunette de tir Bushnell dans l'application sélectionnera automatiquement les unités MOA ou Mil en fonction du réticule de cette lunette. Le télémètre affiche automatiquement la compensation en fonction de l'unité dans laquelle se trouve votre réticule.

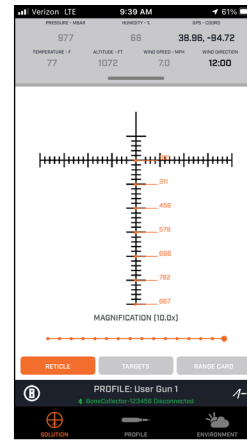

CIBLES

Sélectionnez « Cibles » pour saisir la distance par rapport à votre/vos cible(s) visée(s) en yards en touchant le nombre en orange sous « PORTÉE » pour l'une des cinq cibles différentes. Saisissez la distance à l'aide du clavier numérique contextuel, puis appuyez sur la coche (coin inférieur droit) pour confirmer la portée.

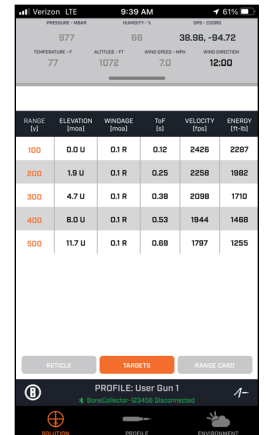

CARTE DE PORTÉE

Touchez « Carte de portée », puis « Réglages de la carte de portée ». Appuyez plusieurs fois sur la distance minimale (nombre) pour parcourir et définir la distance de la cible la plus proche (les unités sont celles définies dans les « Réglages utilisateur »). Appuyez sur les incréments de distance (nombre) pour parcourir et définir l'espacement entre plusieurs cibles (si cela s'applique à votre portée). Touchez « X » lorsque vous avez terminé pour revenir à l'écran principal de la carte de portée, qui sera mise à jour en fonction des modifications apportées aux réglages de la carte de portée. Il vous est possible d'envoyer par e-mail vos données de carte de portée personnalisées en appuyant sur « Exporter la carte de portée ».

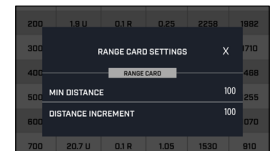
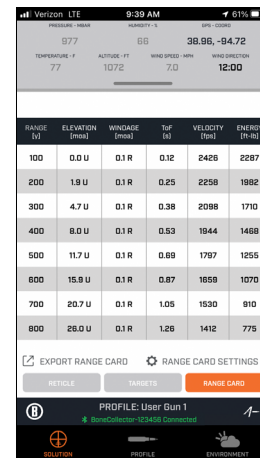

NETTOYAGE ET ENTRETIEN GÉNÉRAL

Les lentilles de votre télémètre laser R5-2000 font l'objet d'un traitement multicouches pour une transmission lumineuse optimale. Comme pour tout matériel optique multicouche, un soin particulier doit être apporté au nettoyage des lentilles. Suivez ces conseils pour un nettoyage approprié des lentilles :

- > Retirez la poussière ou les débris situés sur les lentilles en soufflant dessus (ou en utilisant une brosse douce).
- > Pour retirer les impuretés ou les traces de doigts, utilisez le chiffon en microfibre fourni et frottez avec un mouvement circulaire. L'utilisation d'un chiffon rêche ou un frottement trop marqué risquent de rayer la surface de la lentille et de l'endommager définitivement. Le chiffon en microfibre lavable fourni convient parfaitement au nettoyage régulier de votre matériel optique. Il suffit de souffler légèrement sur la lentille pour apporter un peu d'humidité, puis de frotter délicatement avec le chiffon en microfibre.
- > Pour un nettoyage minutieux, vous pouvez également utiliser un tissu ou un liquide nettoyant pour objectif photographique, ou encore de l'alcool isopropylique. Appliquez toujours le liquide sur le chiffon, jamais directement sur la lentille.

Le télémètre est fabriqué et testé pour offrir un niveau d'étanchéité à l'eau IPX4. Il est étanche, mais ne doit pas être immergé dans un liquide.

DÉPANNAGE

Ne démontez jamais votre télémètre laser. Une tentative de réparation non autorisée peut endommager l'appareil de manière irréparable, ce qui a pour effet d'annuler la garantie. Si l'appareil ne se met pas en marche, l'écran ne s'allume pas :

- > Appuyez sur le bouton Alimentation/Déclenchement.
- > Vérifiez l'état de la pile et remplacez-la au besoin. Si l'appareil ne répond pas lorsque vous appuyez sur le bouton, remplacez la pile par une pile au lithium CR2 de 3 volts de bonne qualité.

Si l'appareil s'éteint (l'écran s'éteint lorsque vous tentez d'activer le laser) :

- > La pile est presque déchargée ou de mauvaise qualité. Remplacez la pile par une nouvelle pile au lithium de 3 volts (CR2).

Si la distance de la cible ne peut pas être calculée :

- > Assurez-vous que l'écran est allumé.
- > Assurez-vous que le bouton Alimentation/Déclenchement est enfoncé.
- > Assurez-vous que rien ne bloque l'objectif à l'avant du télémètre (comme votre main ou votre doigt), car c'est l'objectif qui émet et reçoit les impulsions laser.
- > Assurez-vous que l'appareil ne bouge pas lorsque vous appuyez sur le bouton Alimentation/Déclenchement.

REMARQUE : il n'est pas nécessaire d'effacer la dernière distance affichée avant de viser une autre cible. Il suffit de viser une autre cible à l'aide du réticule de l'écran et de maintenir le bouton d'alimentation enfoncé jusqu'à ce que la nouvelle distance apparaisse.

CARACTÉRISTIQUES TECHNIQUES

UGS	R5-2000
Configuration	6x25
Précision de la portée	Précision +/- 1 yard
Portée	5-2000 Yards / 5-1828.8 Meters
Dimensions	Longueur 112 mm x largeur 40 mm x hauteur 73 mm
Poids	180g
Source d'alimentation	Piles au lithium de 3 volts (CR-2)
Champ de vision	365 pieds à 1 000 yards/111,3 mètres à 1 000 mètres
Modes de portée	Mode Arc, Mode Balistique
Niveau d'étanchéité	IPX4

Déclaration de conformité FCC / CAN ICES-003(B)/NMB-003(B)

Cet appareil est conforme aux dispositions de la section 15 des règles de la FCC. Son fonctionnement est soumis aux deux conditions suivantes : (1) cet appareil ne doit pas provoquer d'interférences préjudiciables, et (2) il doit tolérer les interférences reçues, y compris celles susceptibles de provoquer un fonctionnement non désiré.

Avertissement : Tout changement ou modification n'ayant pas été expressément approuvé(e) par la partie responsable de la conformité pourrait annuler l'autorité de l'utilisateur à utiliser ce dispositif. Cet équipement a été testé et déclaré conforme aux limites imposées aux appareils numériques de la classe B, en vertu de la partie 15 des règles de la FCC. Ces limites sont conçues pour assurer une protection suffisante contre les interférences nuisibles dans les installations résidentielles. Cet équipement génère, utilise et peut dégager de l'énergie de radiofréquence et, s'il n'est pas installé et utilisé conformément aux instructions du fabricant, provoquer des interférences préjudiciables aux communications radio. Il n'existe toutefois aucune garantie qu'un équipement particulier ne souffrira pas d'interférences. Si cet équipement entraîne des interférences préjudiciables à la réception des émissions radio ou de télévision, identifiables en mettant l'appareil hors tension, puis sous tension, il est recommandé que l'utilisateur tente de résoudre ce problème au moyen d'une ou plusieurs des mesures suivantes :

- en orientant l'antenne réceptrice différemment ou en la déplaçant
- en éloignant l'appareil du poste récepteur
- en branchant l'appareil et le récepteur sur des circuits d'alimentation différents
- en obtenant de l'aide auprès du revendeur ou d'un technicien radio/TV expérimenté

Un câble d'interface blindé doit être utilisé avec l'équipement afin de respecter les limites d'un appareil numérique conformément à la sous-section B de la section 15 des règles de la FCC. Les spécifications et la conception peuvent être modifiées sans préavis ni obligation de la part du fabricant.

Déclaration sur le laser

Le produit est conforme à la norme EN 50689:2021 (exigences 6.2 a) à h)).

Ce produit n'est pas un pointeur laser et ne peut pas émettre de faisceau laser sur vous-même ou sur d'autres personnes. Ne dirigez pas le laser directement sur une personne afin d'éviter toute exposition non intentionnelle.

Le laser est activé lorsque le réticule en forme de croix clignote sur l'écran et que l'utilisateur appuie sur le bouton de tir.

Le laser de classe 3R offre une précision et une portée accrues à l'utilisateur pour cette application.

Le laser est un laser continu de lumière visible, le faisceau laser de classe 3R dont la puissance ne dépasse pas la limite de 5 mW.

La classification de classe 3R a été déterminée avec Cs=1 selon les normes EN 60825-1:2014 et EN 60825-1:2014 /A 11:2021.

Date de déclaration 18/07/2024, le fabricant est Bushnell Outdoor Products.

FCC ID: 2ASQ1-R5-2000
IC: 24886-R52000



AVERTISSEMENT: CE PRODUIT UTILISE UNE BATTERIE AU LITHIUM. LES BATTERIES AU LITHIUM PEUVENT SURCHAUFFER ET CAUSER DES DOMMAGES SI ELLES SONT MALTRAITÉES PHYSIQUEMENT. N'UTILISEZ PAS DE PILES ENDOMMAGÉES OU PRÉSENTANT DES SIGNES D'USURE PHYSIQUE.



AVERTISSEMENT : COMME POUR TOUT APPAREIL LASER, IL N'EST PAS RECOMMANDÉ DE REGARDER DIRECTEMENT LES ÉMISSIONS PENDANT DE LONGUES PÉRIODES AVEC DES VERRES GROSSISSANTS.

Mise au rebut du matériel électrique et électronique

(En vigueur dans les pays de l'UE et d'autres pays européens dotés de leur propre système de collecte)

Cet équipement contient des pièces électriques et/ou électroniques et ne doit donc pas être jeté avec les déchets ménagers. Il doit à la place être mis au rebut dans les points de collecte désignés à des fins de recyclage mis à la disposition par votre collectivité. Pour vous, ce service est gratuit. Si le matériel contient des batteries rechargeables, celles-ci doivent être retirées avant et si nécessaire, jetées ensuite conformément à la réglementation en vigueur (voir également les commentaires correspondants indiqués dans les instructions fournies dans cette rubrique). Des informations complémentaires concernant ce sujet sont disponibles auprès de l'administration de votre collectivité locale, de votre entreprise locale de collecte de déchets ou dans le magasin où vous avez acheté cet équipement.

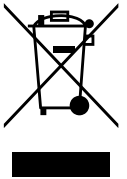

Cet appareil contient un/des émetteur(s)/récepteur(s) sans licence conforme(s) au(x) norme(s) RSS sans licence d'Innovation, Sciences et Développement économique Canada. Son fonctionnement est soumis aux deux conditions suivantes :

- (1) cet appareil ne peut causer d'interférences nuisibles et
- (2) cet appareil doit accepter toute interférence reçue, notamment les interférences susceptibles d'occasionner son fonctionnement indésirable.

SÉCURITÉ FDA

Conforme au 21 CFR 1040.10 et au 1040.11, à l'exception de la conformité à la norme IEC60825-1 Ed. 3, comme décrit dans l'avis laser 56, daté du 8 mai 2019.

Remarque : Il n'y a pas de contrôles, de réglages ni de procédures destinées à l'utilisateur. La réalisation de procédures autres que celles spécifiées dans le présent document peut entraîner un accès à une lumière laser invisible.

- Ce produit ne contient aucune commande pouvant être entretenue ou réparée par l'utilisateur.
- Ce produit ne doit pas être ouvert ou modifié par le consommateur.
- Ce produit doit être retourné au fabricant pour réparation.

PRODUIT LASER DE CLASSE 3R RADIATION LASER
INVISIBLE ÉVITER L'EXPOSITION DIRECTE AUX YEUX
 Conforme à la norme de performance de la FDA pour les produits laser, avec les exceptions conformité avec IEC 60825-1:2014 et EN 60825-1:2014+A11:2021 & EN 50689:2021
 PWR<5 mW, λ = 905 nm, t = 40 ns
 Bushnell Outdoor Products 22101 W. 167th St., Olathe, KS 66062

Attention : il n'existe pas de contrôles, ajustements ou procédures destinés à l'utilisateur. L'exécution de procédures autres que celles spécifiées ici peut entraîner l'exposition à une lumière laser invisible.



Accesorios incluidos:

- > Bolsa Vault LITE LRF



¡TOMÓ LA DECISIÓN CORRECTA AL ELEGIR EL LOCALIZADOR LÁSER R5 2000 DE BUSHNELL!

Su Localizador Láser R5 2000 de Bushnell® es un localizador láser ultracompacto de primera clase que usa lo último en tecnología digital. Proporciona lecturas precisas de distancia de 5 a 2000 yardas / 5 a 1828.8 metros. Este localizador es compatible con Bluetooth y cuando se conecta a la aplicación Bushnell Ballistics, desarrollada por Applied Ballistics, los datos personalizados proporcionados por la aplicación le otorgarán al tirador una ventaja significativa en el campo.

Este localizador tiene la ARC™ patentada de Bushnell [Compensación de Distancia Angular con Inteligencia Balística], un motor de localización para obtener repuestas y lecturas más rápidas y más consistentes, una pantalla LCD con mayor transmisión de luz y una construcción resistente al agua [IPX4].

Escanee el código para descargar la aplicación gratuita Bushnell Ballistics. La aplicación Bushnell Ballistics es un solucionador de balística con todas las funciones para que la use con sus localizadores y miras de rifle de Bushnell para calcular soluciones de disparo. Le permite usar las condiciones atmosféricas actuales para calcular el tiempo de espera y muestra las distancias de cada subtensión de su retícula. Muchas más funciones para mejorar su experiencia de tiro.

 **ADVERTENCIA: NUNCA MIRE AL SOL A TRAVÉS DE UN INSTRUMENTO ÓPTICO. ESTO PODRÍA RESULTAR EN DAÑOS OCULARES IRREVERSIBLES. PRINCIPALES ELEMENTOS DE UN ALCANCE.**

 **ADVERTENCIA: NO APUNTE EL TRANSMISOR LÁSER A LOS OJOS DE UNA PERSONA.**

FUNCIONAMIENTO BÁSICO

1. Botón de Distancia/Encendido:

- Presionar rápido para encender.
- Presionar otra vez para una sola distancia.
- Mantenga presionado para el modo de escanear.
- Mantenga presionado para ingresar la selección de unidades cuando está apagado.

2. Dioptría (Enfoque de la retícula):

- Gire para enfocar la retícula para sus ojos.





3. Compuerta de la batería sin herramienta:

- Levante la pestaña y desatornille para abrir y cambiar la batería.

INDICADOR DE DURACIÓN DE LA BATERÍA Y ACTIVACIÓN DE BATERÍA

Quite la tapa del compartimiento de la batería levantando la lengüeta de la tapa y luego gírela en sentido contrario a las agujas del reloj. Retire y tire la pegatina donde se indica que retire el disco de la batería y que cubre el terminal positivo de la batería y coloque de nuevo la tapa de la batería. *NOTA: se recomienda sustituir la batería de litio CR2 de 3 voltios al menos una vez cada 12 meses. Introduzca la batería en el compartimiento con el extremo negativo primero.*



- > Carga completa 
- > 3/4 de nivel de batería restante 
- > 1/2 de nivel de batería restante 
- > 1/4 del nivel de batería restante 
- > El icono de batería parpadea: es necesario reemplazar la batería y la unidad no se podrá utilizar.

ICONOS/INDICADORES DE LA PANTALLA

Elementos de la pantalla del telémetro R5-2000:

Modos de Compensación de distancia angular

1. Modo de operación Bow
2. Modo Balístico

Modos de localización de objetivos

3. Modo Bullseye™ de selección del objetivo
4. Modo Brush™ de selección del objetivo
5. Indicador del nivel de la batería
6. Indicador de láser activo/de rastreo
7. Círculo/punto de mira
8. Distancia principal (Distancia horizontal verdadera = Modo arco)
9. Unidades de distancia: Y, M, o F
10. Elevación/Distancia de la línea de visión (Arriba del objetivo = Modo rifle)
11. Indicador de ángulo
12. Bluetooth activo
13. Unidades arriba del objetivo (MOA, MIL, IN, o CM)

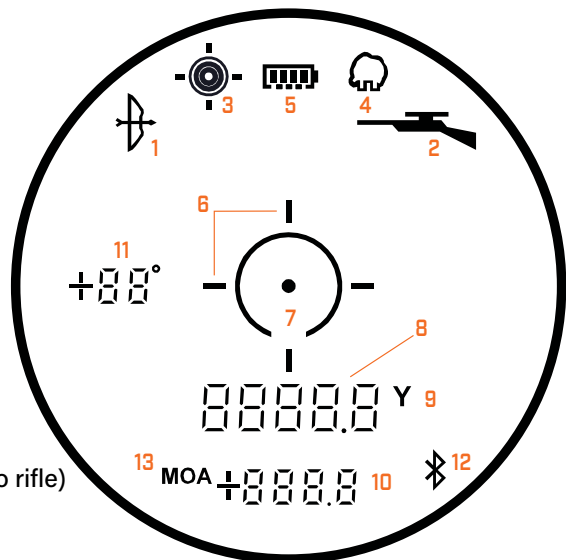

SELECCIÓN DE LAS UNIDADES DE DISTANCIA

Para elegir las unidades de distancia, mantenga presionado el botón de DISPARO durante 3 segundos cuando el dispositivo está apagado. Yardas, Metros y Pies rotarán mientras esté presionado el botón. Suelte el botón cuando la unidad que desea esté parpadeando.

SELECCIÓN DE MODO MEDIANTE TELÉMETRO

Para cambiar entre los modos BullsEye/Brush/Predeterminado, *presione tres veces y sostenga para rotar los modos. Suelte el botón cuando el modo deseado esté parpadeando. *Presione, Presione, Presione y mantenga presionado.

TARGETING MODES

Modo Normal con SCAN automático (Indicador LCD: ninguno): Este ajuste permite la mayoría de los objetivos hasta una distancia de 2000 yardas (1828 metros). Se usa para objetivos moderadamente reflejantes típicos de la mayoría de las situaciones de medición de distancia. La distancia mínima en el modo estándar es de 5 yardas (4.6 metros). Después de encender la unidad, presione y sostenga el botón de Disparo, luego mueva el telémetro de un objeto a otro mientras mantiene presionado el botón de Disparo. El SCAN automático permitirá que la distancia sea actualizada continuamente mientras apunta a varios objetos. Los hilos cruzados parpadearán mientras escanea.

- **Modo BULLSEYE™ con SCAN automático (Indicador LCD (4): **): Este modo avanzado permite una adquisición fácil de objetivos y blancos pequeños sin obtener inadvertidamente distancias a objetos en el fondo que tienen una señal más fuerte. Cuando se adquirieron dos o más objetos, solo se mostrará la distancia al objeto más cercano.

Con el telémetro en modo Objetivo, alinee el círculo apuntador sobre el objeto (p. ej., un venado) al que quiere medir la distancia. Después, presione y sostenga el botón de Disparo y mueva lentamente el Círculo apuntador sobre el venado. Si el rayo láser reconoce más de un objeto (venado y árboles en el fondo), la pantalla LCD mostrará la distancia al objeto más cercano (venado).

- **Modo BRUSH™ con SCAN automático (Indicador LCD (5): **): Este modo avanzado permite ignorar objetos como arbustos y ramas de árboles para que solo se muestre la distancia a objetos en el fondo. Cuando se adquirieron dos o más objetos, la pantalla LCD solo mostrará la distancia al objeto más lejano.

Con el telémetro en modo Brush, alinee el círculo apuntador sobre el objeto al que quiere medir la distancia. Después, presione y sostenga el botón de Disparo y mueva lentamente el Círculo apuntador sobre el objeto. Si el rayo láser reconoce más de un objeto (árboles al frente y un venado en el fondo), se mostrará la distancia al objeto más lejano (venado).

Seleccione el modo de alcance en la aplicación Bushnell Applied Ballistics.

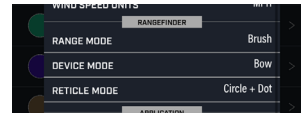

ARC - ANGLE RANGE COMPENSATION MODES

- **Modo Regular (sin indicador en la pantalla LCD):** Calcula y muestra los grados de inclinación y la distancia de la línea de visión. Seleccione este modo en la aplicación cuando no requiera información adicional para sus propósitos de medición de distancia.
- **Modo BOW (**): Calcula y muestra los grados de inclinación y la distancia horizontal verdadera resultante en yardas, metros o pies, además de la distancia de la línea de visión. Seleccione este modo en la aplicación para cacería con arco u otros usos si no necesita información de caída/persistencia de la bala. Después de confirmar el modo Bow, seleccione las Unidades de medida a través de la unidad o la aplicación. Consulte la Selección de las unidades de distancia en la página 25.

NOTA: La unidad se quedará en el último modo seleccionado por el usuario. Esto aplicará independientemente de si el Bluetooth estuvo o no conectado entre usos.

Ejemplo del modo BOW:

El telémetro láser R5-2000 se ha diseñado específicamente para cazadores. Su telémetro cuenta con un inclinómetro incorporado que resuelve un problema al que los cazadores se han enfrentado durante años. Los cazadores con arco y con rifle siempre tienen dificultades con los ángulos en subida y en bajada por cómo estos ángulos alteran la distancia horizontal real con el objetivo. Para eso está la solución ARC™: un inclinómetro integrado que envía datos de ángulo al chip del procesador cuando apunta a objetos que estén hacia arriba o hacia abajo. Luego, estos datos se combinan con fórmulas algorítmicas internas.

Al soltar el botón de Disparo, en la pantalla del telémetro láser R5-2000 se le mostrará la distancia estándar de la línea visual cerca del centro de la pantalla, así como el ángulo de inclinación en grados (-/+ 70°), indicado en la parte izquierda de la pantalla. La distancia horizontal (rango de ángulo compensado) también aparece en la pantalla, cerca de su parte inferior. La distancia horizontal real (THD) es el rango en el que se debe basar el disparo.

Por ejemplo, un cazador con arco en un puesto en un árbol puede estar apuntando a un ciervo que está en pendiente a unos -52° con respecto a su posición. La distancia de la línea visual es de 32 yardas (29 m), pero es probable que "pase de largo" el objetivo basándose en eso. La lectura de la distancia THD (compensada por el ángulo) es de 19.7 yardas (18 metros). Esta es la distancia en la que el cazador debería basar su disparo.

- **Modo Balístico (**): Calcula y muestra la cantidad de caída de la bala hacia el objetivo en Mils o MOA. La cantidad de caída de la bala se determina por la distancia de la línea de visión hasta el objetivo, el grado de elevación, además de características balísticas específicas del calibre y carga de la munición. Al medir la distancia a su objetivo, la línea de visión, el grado de elevación y la caída/persistencia de la bala en Mils o MOA se mostrarán de 100 a 800 yardas (91.4 a 731.5 metros) con una inclinación máxima de +/- 70°.

Confirme la selección del modo AB interno en la aplicación, después seleccione las Unidades de medida a través de la unidad o la aplicación.

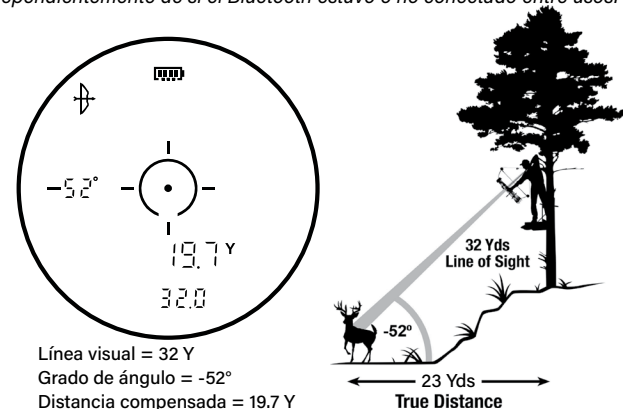

Ejemplo del modo Balístico:

La línea de visión es de 376 yardas (344 metros), el ángulo es de -33 grados, y la caída/persistencia de la bala es de 28 pulgadas (71 centímetros). ARC considera los datos de balística con base en el calibre y carga que está usando de 100-800 yardas (91.4 a 731.5 metros) y compensa cualquier ángulo cuesta arriba o cuesta abajo que también afecta la caída de la bala.

La tecnología digital de vanguardia del telémetro R5-2000 permite que el cazador o tirador conozca con precisión hacia dónde apuntar para tener un disparo eficaz. Esta información es una guía o herramienta útil, y nunca debe reemplazar la práctica y familiarización con su rifle, cartucho y carga.

Le recomendamos que practique disparos a diferentes distancias para que conozca cómo su rifle, cartucho y carga se desempeñan bajo diferentes condiciones. Siempre sepa lo que hay detrás de su bala; no haga el disparo si no lo sabe.

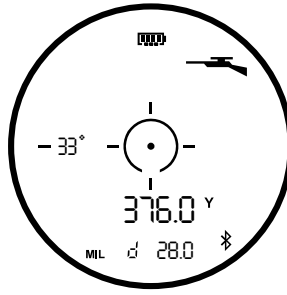

Línea visual = 376 Y
Grado de ángulo = -33°
la caída/persistencia = 28 pulgadas



376 Yds

-33 ángulo / 28 pulgadas persistencia



CÓMO EMPEZAR A USAR LA APLICACIÓN APPLIED BALLISTICS DE BUSHNELL - SOLO EN INGLÉS

Después de descargar la aplicación Applied Ballistics de Bushnell, abra e inicie sesión o cree una nueva cuenta de usuario.

PESTAÑA DEL PERFIL

Cree un PERFIL, un conjunto completo de datos que incluyen todos los detalles de la carga de la bala, el arma, la mira del rifle y detalles del clima/ambientales que va a usar.

- Toque en "PERFIL" (Figura A) y seleccione "Arma del usuario 1" (puede renombrar esto en cualquier momento tocando el nombre del perfil que está activo actualmente). Conforme ingrese los datos de su PERFIL que se describen en los pasos siguientes, se guardarán automáticamente en el perfil activo actualmente, como se muestra en la parte inferior de la pantalla.

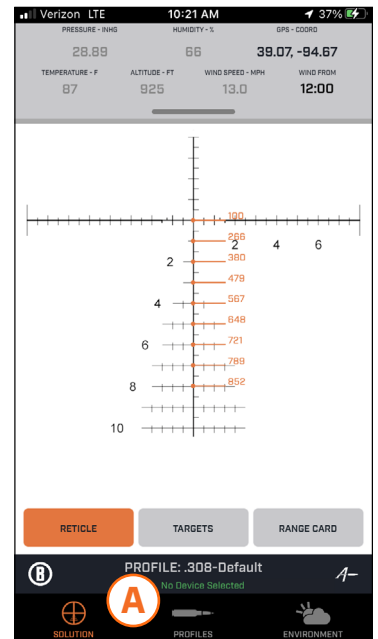

Nota: Si piensa usar cargas diferentes (y/o armas y miras diferentes), puede ingresar los datos de cada una y guardarlos en un perfil de usuario separado (la aplicación puede almacenar varios perfiles, sin embargo, el telémetro R5-2000 solo puede sincronizar y guardar un conjunto de datos de perfil a la vez).

- Encienda el R5-2000 (pantalla visible) y conéctelo a la aplicación.
- Toque el banner de Perfil/Bluetooth verde (Figura A), luego toque el botón Bluetooth en la parte inferior de la pantalla (Figura B). Seleccione "R5-2000-#####" en la lista y aparecerá la pantalla de "Emparejamiento completo". (Figura C) Nota: el número mostrado con el R5-2000 es su número de serie. Puede encontrar este número para referencia dentro del compartimiento de la batería.
- Cualquier cambio que haga a los ajustes del PERFIL actual (en la aplicación) será sincronizado automáticamente con el telémetro. Los cambios pueden afectar la unidad de distancia mostrada en el telémetro.
- Los cambios hechos a los ajustes del PERFIL en la aplicación cuando el telémetro está apagado (no conectado vía Bluetooth) serán transmitidos automáticamente al telémetro la próxima vez que se conecte vía Bluetooth.
- El telémetro está configurado para apagarse después de 30 segundos. Para encenderlo, toque una vez el botón de Encendido/Disparo.

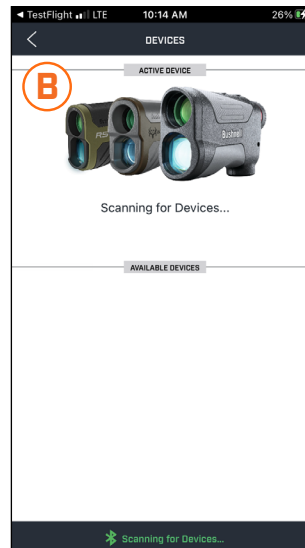

ACCESO A LA CONFIGURACIÓN DEL TELÉMETRO EN LA APLICACIÓN

Para acceder a la configuración para personalizar el telémetro, toque el engranaje de Configuración en la parte superior derecha de la pantalla PERFIL (Figura E).

Toque la variable en el lado derecho de la lista para cambiar la configuración.

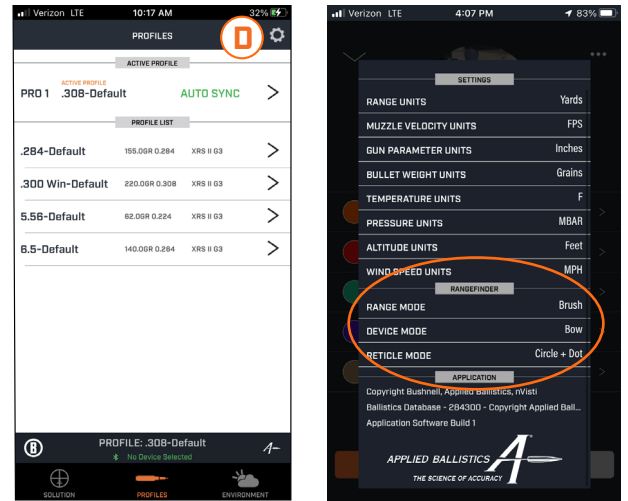

SELECCIÓN DE LA RETÍCULA

La última opción en el menú de Configuración del R5-2000 le permite seleccionar su preferencia del Patrón de la retícula (6) para el centro de la pantalla (en todos los modos). Toque para pasar por el ciclo de Círculo, Punto, y Círculo + Punto (la predeterminada). **Seleccione la retícula del telémetro en la aplicación Applied Ballistics de Bushnell. (Figura E)**

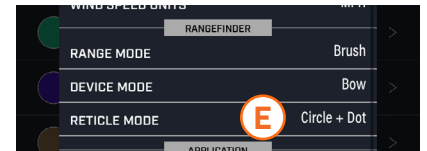

AJUSTES ADICIONALES DEL USUARIO EN LA APLICACIÓN

Puede cambiar ajustes adicionales en la Configuración del usuario para el Perfil del arma que tiene seleccionado.

- > Unidades de distancia: Yardas o metros
- > Unidades de velocidad inicial: Pies por segundo o m/s
- > Unidades del parámetro del arma: Pulgadas o cm
- > Unidades del peso de la bala: Granos o gramos
- > Unidades de temperatura: F o C
- > Unidades de presión: MBAR o INHG
- > Unidades de altitud: Pies o metros
- > Unidades de velocidad del viento: K/h, MPH o m/s

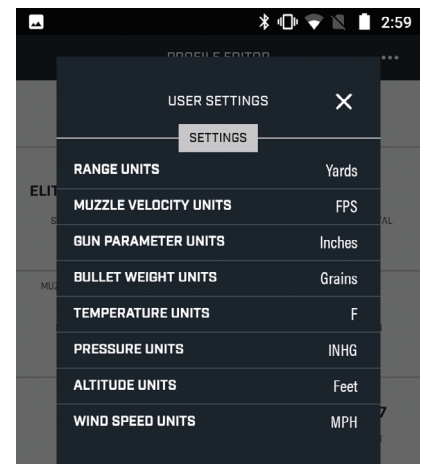

USO DE LA APLICACIÓN APPLIED BALLISTICS DE BUSHNELL PARA PERSONALIZAR LOS AJUSTES PARA SU EXPERIENCIA DE DISPARO

Para obtener lo mejor de su experiencia de disparo, ingrese los datos de su mira, toque en "PERFIL" en el centro de la parte inferior de la pantalla e ingrese toda la información de la mira del rifle, retícula, especificaciones del arma y especificaciones de la bala.

MIRA

Busque la mira Bushnell de su rifle; al tocar abajo en "Mira del rifle" podrá seleccionarla de una lista por grupo de línea de mira, y luego el modelo y/o la opción de retícula.

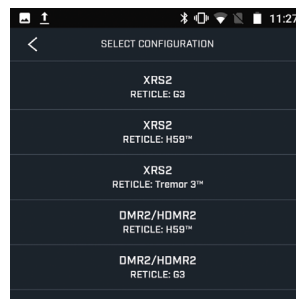
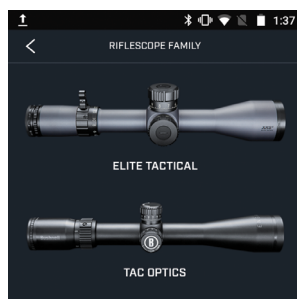
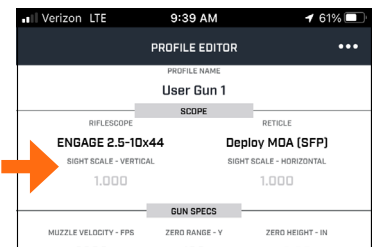

ESPECIFICACIONES DEL ARMA

Ingrese la información de su arma tocando los campos numéricos bajo "Especificaciones del arma". Toque el número bajo Velocidad inicial, Distancia cero, etc., y use el teclado numérico para ingresar los detalles de su arma.

Nota: para cambiar las unidades de referencia de velocidad, distancia/rango, peso, etc., toque los tres puntos (Menú de Configuración del usuario) en la esquina superior derecha de la pantalla y cambie la Configuración del usuario a sus preferencias. Toque "X" cuando termine.

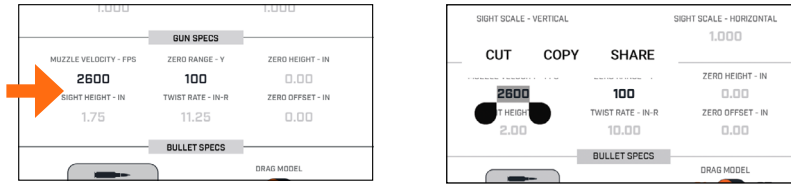

ESPECIFICACIONES DE LA BALA

Toque el icono de la Biblioteca de balas para elegir de una lista de calibres comunes. Toque la línea que tiene el calibre para seleccionar una bala de la lista siguiente. *Nota: Después podrá editar los detalles específicos de las especificaciones de la bala si usa una carga personalizada.*

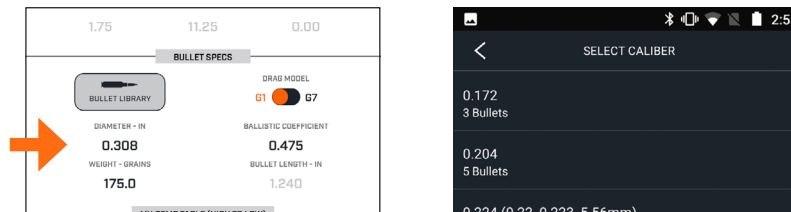

CALIBRACIÓN BALÍSTICA

En esta sección puede ingresar hasta dos rangos y la caída. Ingrese la Velocidad inicial y la Calibración de la escala de caída (DSF) para ayudar a que sus disparos sean más precisos sobre el objetivo.

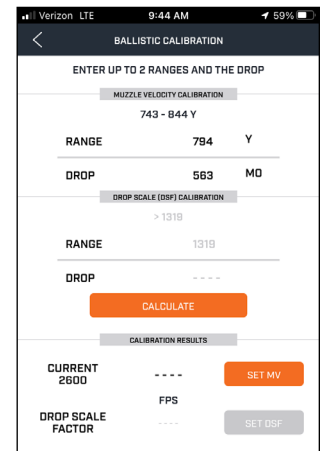
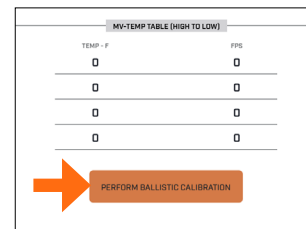

PESTAÑA DE AMBIENTE

La pestaña de "Ambiente" está en la parte inferior derecha de la pantalla de Inicio. Le permite ingresar detalles acerca de las condiciones locales actuales en la ubicación de su disparo. Estos datos también afectan la caída/distancia compensada de la bala.

Puede obtener la temperatura local, velocidad del viento, presión del aire y humedad de la estación del servicio nacional climatológico más cercana si selecciona "Internet" con el interruptor deslizante "Fuente del clima". Si desea ingresar los datos manualmente, cambie a "Manual".

La dirección del viento debe ser ingresada manualmente, ya que varía frecuentemente con la ubicación. Tome en cuenta que la dirección del viento se "basa en el dial de reloj" y no en "una brújula", donde las 12:00 representan la dirección a la que está apuntando su arma y las 6:00 está directamente detrás de usted.

La altitud de su ubicación de disparo puede ser ingresada manualmente, o seleccione "Teléfono" en el interruptor de la Fuente de altitud para obtener los datos de su teléfono inteligente de manera automática.

En la pantalla de Ambiente, bajo "Objetivo", toque el número negro bajo "Inclinación-Grados" para ingresar el ángulo (inclinación/declinación) en grados hacia su objetivo. Alternativamente, toque "Tomar medida del teléfono" para usar el inclinómetro interno de su teléfono inteligente o tableta. Apunte el borde frontal del dispositivo hacia arriba o abajo hacia el objetivo (en relación con el ángulo del arma al disparar). También se pueden ingresar datos del coseno.

Nota: algunos elementos en la aplicación pueden aparecer en gris, lo que indica que no hay disponibles ajustes seleccionables por el usuario. Para los factores ambientales en gris, revise el ajuste de Fuente del clima (cuando esté activado en "Internet", todos los datos del clima, excepto la dirección del viento, serán proporcionados de manera automática).

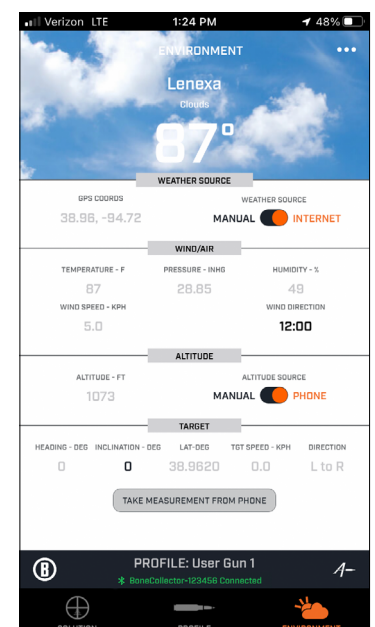

PESTAÑA DE SOLUCIÓN

RETÍCULA

Toque la pestaña de "Solución" en la esquina inferior izquierda de la pantalla. Seleccione "Retícula" para obtener los detalles de la retícula en su mira (incluyendo las distancias correspondientes con base en su objetivo y la información de la tabla de distancias si su retícula incluye marcas de referencia de caída/persistencia de la bala).

Nota: al seleccionar un modelo Bushnell de mira para rifle en la aplicación, se seleccionarán automáticamente las unidades MOA o Mil con base en la retícula de la mira. El telémetro mostrará automáticamente la persistencia con base en la unidad en la que se encuentra su retícula.

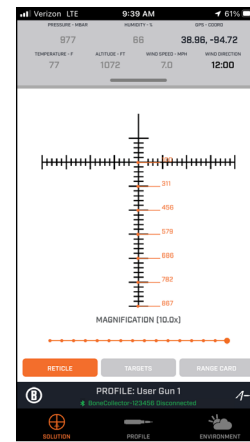

OBJETIVOS

Seleccione "Objetivos" para ingresar la distancia al/los objetivo(s) deseado(s) en yardas tocando el número anaranjado bajo "DISTANCIA" para cualquiera de los cinco objetivos diferentes. Ingrese la distancia con el teclado numérico emergente, luego toque la marca de verificación (esquina inferior derecha) para confirmar la distancia.

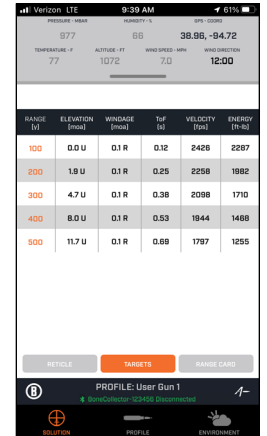

TARJETA DE DISTANCIAS

Toque "Tarjeta de distancias" y luego toque "Configuración de la tarjeta de distancias". Toque repetidamente la Distancia mínima (número) para pasar por el ciclo y ajuste la distancia más cercana al objetivo (las unidades serán según lo ajustado en "Configuración del usuario"). Toque los Incrementos de distancia (número) para pasar por el ciclo y ajuste el espaciamiento entre varios objetivos (si eso aplica a su distancia). Toque "X" cuando termine para regresar a la pantalla principal de la Tarjeta de distancias, que se actualizará según los cambios hechos en la Configuración de la tarjeta de distancias. Puede enviar por correo electrónico los datos de su Tarjeta de distancias tocando "Exportar tarjeta de distancias".

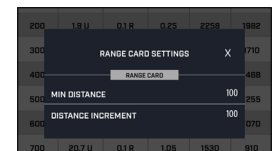
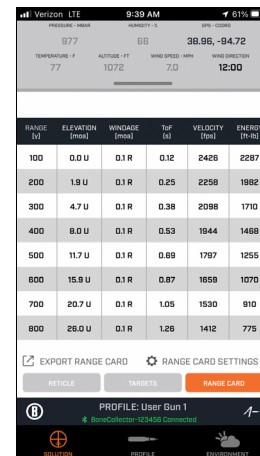

LIMPIEZA Y CUIDADO GENERAL

Las lentes del telémetro láser Bushnell R5-2000 tienen revestimiento multicapa para la máxima transmisión de luz. Al igual que con cualquier producto óptico con revestimiento multicapa, se debe tener especial cuidado al limpiar las lentes. Siga estos consejos para realizar una limpieza adecuada de las lentes:

- > Sople para retirar cualquier resto de polvo o suciedad que haya en la lente (o use un cepillo suave para lentes).
- > Para eliminar la suciedad o las huellas de dedos, límpiela con el paño de microfibra lavable que viene incluido y frótelas con un movimiento circular. Si utiliza un paño áspero o frota demasiado, puede arañar la superficie de la lente y, tal vez, causar un daño permanente. El paño de microfibra lavable incluido es idóneo para la limpieza habitual de las ópticas. Solo tiene que echar el aliento sobre la lente para humedecerla y frotarla suavemente con el paño de microfibra.
- > Para realizar una limpieza más a fondo, se puede usar papel para lentes fotográficas y alcohol isopropílico o un líquido quitamanchas para lentes fotográficas. Aplique siempre el líquido al paño para limpiar, nunca directamente sobre la lente.

El telémetro está fabricado y probado para resistir exposiciones al agua conforme a las normas IPX4. Si bien es resistente al agua, no se debe sumergir.

DETECCIÓN Y RESOLUCIÓN DE PROBLEMAS

No desmonte el telémetro láser en ningún caso. Si se intentan realizar operaciones de mantenimiento no autorizadas, se podrían causar daños irreparables, lo que anularía también la garantía.

Si la unidad no se enciende o la pantalla no se ilumina:

- > Presione el botón de Encendido/Disparo.
- > Compruebe la batería y, si es necesario, sustitúyala. Si la unidad no responde cuando se pulsa el botón, cambie la batería por una de litio CR2 de 3 voltios de buena calidad.

Si la unidad se apaga (en la pantalla no aparece nada al tratar de encender el láser):

- > La batería no tiene la capacidad de carga suficiente o es de baja calidad. Sustituya la batería por una batería de litio (CR2) nueva de 3 voltios.

Si no es posible determinar la distancia de un objetivo:

- > Compruebe que la pantalla esté iluminada.
- > Asegúrese de presionar el botón de Encendido/Disparo.
- > Compruebe que nada, como la mano o el dedo, esté bloqueando las lentes de la parte delantera del telémetro que emiten y reciben los impulsos del láser.
- > Asegúrese de mantener la unidad en una posición estable mientras presiona el botón de Encendido/Disparo.

NOTA: No es necesario borrar la última lectura de distancia para medir la distancia a otro objetivo. Basta con apuntar hacia el nuevo objetivo usando la retícula de la pantalla, presionar el botón de encendido y dejarlo pulsado hasta que aparezca la nueva lectura de distancia.

ESPECIFICACIONES TÉCNICAS

SKU	R5-2000
Configuración	6x25
Precisión de distancias	Preciso a +/- 1 yarda
Distancias	5-2000 Yardas / 5-1828.8 Metros
Dimensiones	112 mm de longitud x 40 mm de ancho x 73 mm de altura
Peso (onza/g)	180g
Fuente de poder	Litio de 3 volts (CR-2)
Campo de visión	365 pies a 1000 yardas / 111.3 metros a 1000 metros
Modos de distancia	Mode Arc, Mode Balistique
Clasificación a prueba de agua	IPX4



ADVERTENCIA: ESTE PRODUCTO USA UNA BATERÍA DE LITIO. LAS BATERÍAS DE LITIO PUEDEN SOBRECALENTARSE Y CAUSAR DAÑOS SI SE ABUSA FÍSICAMENTE. NO USE BATERÍAS QUE ESTÉN DAÑADAS O MUESTREN SIGNOS DE DESGASTE FÍSICO.



ADVERTENCIA: AL IGUAL QUE CON CUALQUIER DISPOSITIVO LÁSER, NO SE RECOMIENDA VER DIRECTAMENTE LAS EMISIONES DURANTE MUCHO TIEMPO CON LENTES DE AUMENTO.

Declaración de la FCC / CAN ICES-003(B)/NMB-003(B)

Este dispositivo cumple con el apartado 15 del reglamento de la FCC. Su funcionamiento está sujeto a las siguientes dos condiciones: (1) este dispositivo no puede causar interferencias dañinas y (2) este dispositivo debe aceptar cualquier interferencia que reciba, incluidas aquellas susceptibles de causar un funcionamiento no deseado.

Advertencia: Los cambios o modificaciones no aprobados expresamente por la parte responsable del cumplimiento pueden anular la autoridad del usuario para operar el equipo.

Este equipo se ha probado y se ha demostrado su cumplimiento con los límites para un dispositivo digital de clase B, de acuerdo con la parte 15 del reglamento de la FCC. Estos límites están diseñados para proporcionar una protección razonable frente a interferencias nocivas en una instalación residencial. Este equipo genera, usa y puede radiar energía de radiofrecuencia. Si no se instala y utiliza de acuerdo con las instrucciones, puede causar interferencias indeseables en las comunicaciones por radio. Sin embargo, no existe ninguna garantía de que no se produzcan interferencias en una determinada instalación. Si este equipo llega a causar interferencias indeseables en la recepción de radio o televisión, lo cual se puede determinar apagando y encendiendo el equipo, se recomienda tratar de corregir la interferencia tomando una o más de las siguientes medidas:

- Reorientar la antena receptora o cambiar su ubicación.
- Aumentar la separación entre el equipo y el receptor.
- Conectar el equipo a una toma de corriente a un circuito distinto al que está conectado el receptor.
- Consultar al distribuidor o a un técnico de radio/televisión experimentado en busca de ayuda.

El cable de interfaz blindado debe usarse con el equipo para cumplir con las limitaciones de un dispositivo digital de acuerdo con la sección B de la parte 15 del reglamento de la FCC. Las especificaciones y los diseños están sujetos a cambios sin previo aviso ni obligación alguna del fabricante.

Declaración sobre el láser

El producto cumple la norma EN 50689:2021 (requisitos del 6.2 a) al h)).

Este producto no es un puntero láser y no puede dirigir un rayo láser sobre usted ni sobre otras personas. No apunte el láser directamente a ninguna persona para evitar una exposición no intencional al láser.

El láser se activa cuando la retícula en forma de cruz parpadea en la pantalla y el usuario pulsa el botón de disparo.

El láser de clase 3R ofrece una mayor precisión y alcance al usuario para esta aplicación.

Este láser es un láser continuo de luz visible, un haz láser de clase 3R con una salida que no supera el límite de 5 mW.

La clasificación de clase 3R se determinó con Cs=1 según EN 60825-1:2014 y EN 60825-1:2014 / A11:2021.

Fecha de la declaración: 18 de julio de 2024; el fabricante es Bushnell Outdoor Products.

Eliminación de equipos eléctricos y electrónicos

(Aplicable en la UE y otros países europeos con sistemas de recogida separada)

Este equipo contiene elementos eléctricos o electrónicos y por tanto no debe eliminarse con los residuos domésticos normales. En cambio, debe eliminarse en los correspondientes puntos de recogida para reciclaje previstos por las comunidades. Para usted resultará gratuito. Si el equipo incorpora baterías intercambiables (recargables), estas también deben retirarse antes y, si es necesario, eliminarlas de acuerdo con las regulaciones correspondientes (consulte también los comentarios al efecto de las instrucciones de estas unidades).



La administración de su comunidad, su empresa local de recogida o la tienda en la que adquirió este equipo pueden proporcionarle información adicional sobre este tema.

Este dispositivo contiene transmisor(es)/receptor(es) exentos de licencia que cumplen con las RSS de exención de licencia de Innovación, Ciencia y Desarrollo Económico de Canadá. La operación está sujeta a las dos condiciones siguientes:

- (1) Este dispositivo no puede provocar interferencias.
- (2) Este dispositivo debe aceptar cualquier interferencia, incluyendo interferencias que puedan provocar la operación indeseable del dispositivo.

SEGURIDAD CONFORME A FDA

Cumple con el Título 21, partes 1040.10 y 1040.11 del CFR, excepto en lo que respecta a la conformidad con la norma IEC60825-1 Ed. 3., tal como se describe en el Aviso de láser n.º 56 del 8 de mayo de 2019.

Precaución: el usuario no puede realizar ningún tipo de control, ajuste o procedimiento. La realización de procedimientos distintos a los especificados en este documento puede provocar el acceso a la luz láser invisible.

- Este producto no contiene controles que puedan ser revisados por el usuario.
- El consumidor no debe abrir ni modificar este producto.
- Este producto debe devolverse al fabricante para su reparación.

**PRODUCTO LÁSER CLASE 3R RADIACIÓN LÁSER INVISIBLE
EVITE LA EXPOSICIÓN DIRECTA A LOS OJOS**

Cumple con los estándares de rendimiento de la FDA para productos láser, excepto la conformidad con mas normas IEC 60825-1:2014 y EN 60825-1:2014+A11:2021 & EN 50689:2021 PWR<5 mW, λ = 905 nm, t = 40 ns
Bushnell Outdoor Products 22101 W. 167th St., Olathe KS 66062



Precaución: no hay ajustes, procedimientos ni controles de usuario. La realización de procedimientos que no sean los especificados en este documento puede dar como resultado el acceso a luz láser invisible.

FCC ID: 2ASQ1-R5-2000
IC: 24886-R52000





Enthaltenes Zubehör:

- > „Vault LITE LRF“-Beutel



MIT DEM LASER-ENTFERNUNGSMESSER BUSHNELL R5 2000 HABEN SIE DIE RICHTIGE WAHL GETROFFEN!

Ihr Laser-Entfernungsmesser Bushnell® R5 2000 ist ein ultrakompakter, hochwertiger Laser-Entfernungsmesser mit neuester Digitaltechnologie. Er liefert präzise Entfernungsmessungen von 5-2000 Yards/5-1828,8 Metern. Dieser Entfernungsmesser ist Bluetooth-fähig. Wenn er mit der Bushnell Ballistics App (powered by Applied Ballistics) verbunden ist, können die von der App bereitgestellten Daten dem Schützen einen erheblichen Vorteil beim Einsatz verschaffen.

Dieser Entfernungsmesser bietet dank Bushnells patentierter ARC™-Technologie zur Entfernungsmessung besonders kurze Reaktionszeiten und stabilere Messwerte, ist mit einem hellen LCD-Bildschirm mit erhöhter Lichtdurchlässigkeit und mehrfach vergüteten Linsen ausgestattet und wasserdicht nach IPX4.

Scannen Sie den Code, um die kostenlose Bushnell Ballistics App herunterzuladen. Die Bushnell Ballistics App ist ein umfangreiches Ballistikprogramm, das Sie mit Ihren Bushnell-Entfernungsmessern und Zielfernrohren zur Berechnung von Schussbahnen verwenden können. Mit der App können Sie die Haltepunkte anhand der derzeitigen atmosphärischen Bedingungen berechnen und sich die Entfernungen für alle Unterteilungen Ihres Fadenkreuzes anzeigen lassen. Außerdem erhalten Sie Zugriff auf viele weitere Funktionen, die Ihr Schießerlebnis verbessern.



 **WARNUNG: SCHAUEN SIE MIT OPTISCHEN INSTRUMENTEN NIEMALS IN DIE SONNE, DA DIES ZU DAUERHAFTEN AUGENSCHÄDEN FÜHREN KANN.**

 **WARNUNG: RICHTEN SIE DEN LASERSENDER NIEMALS AUF DIE AUGEN EINER ANDEREN PERSON.**

GRUNDLEGENDE FUNKTIONEN

1. Entfernungs-/Einschalttaste:

- Kurz drücken zum Einschalten.
- Erneut drücken für einzelne Entfernung.
- Gedrückt halten für Scan-Modus.
- Gedrückt halten, um im ausgeschalteten Zustand die Geräteauswahl zu öffnen.

2. Diopter (Absehenfokus):

- Drehen, um das Absehen für Ihre Augen scharf zu stellen.

3. Werkzeuglose Batteriefachabdeckung:

- Klappe hochheben und abschrauben zum Öffnen beim Batteriewechsel.

AKTIVIERUNG DER BATTERIE / BATTERIELAUFZEITANZEIGE

Vor dem ersten Gebrauch: Entfernen Sie den Batteriefachdeckel, indem Sie die Batteriedeckellasche anheben und gegen den Uhrzeigersinn drehen. Entfernen Sie den roten Sticker „Remove Battery Disk“ vom Pluspol der Batterie und bringen Sie dann den Deckel wieder an. HINWEIS: Es wird empfohlen, die CR2 3-Volt-Lithium-Batterie mindestens alle 12 Monate auszutauschen. Setzen Sie sie mit dem Minuspol zuerst in das Fach ein.



› Voll aufgeladen 

› 3/4 verbleibender Batterieladestand 

› 1/2 verbleibender Batterieladestand 

› 1/4 verbleibender Batterieladestand 

› Batteriesymbol blinkt – die Batterie muss ausgetauscht werden, sonst ist das Gerät nicht betriebsbereit.

DISPLAYANZEIGEN/-SYMBOLE

Das Display des R5-2000 Entfernungsmessers enthält die folgenden Leuchtanzeigen:

Modi für winkelkompensierte Entfernungen

1. ARC-Modus
2. Ballistischer Modus

Zielmodi

3. BullsEye-Modus (Nah)
4. Pinsel (Fern) Modus
5. Batterieladeanzeige
6. Laseraktivitäts-/Laserscananzeige
7. Zielkreis/Punkt
8. Primäre Entfernung (Wahre horizontale Entfernung = Bogenmodus)
9. Entfernungseinheitenanzeigen : Y, M, ou F
10. Höhenunterschied/Visierlinienentfernung (Haltepunkt = Gewehrmodus)
11. Winkelanzeige
12. Bluetooth aktiv
13. Haltepunkt-Einheiten (MOA, MIL, IN oder CM)

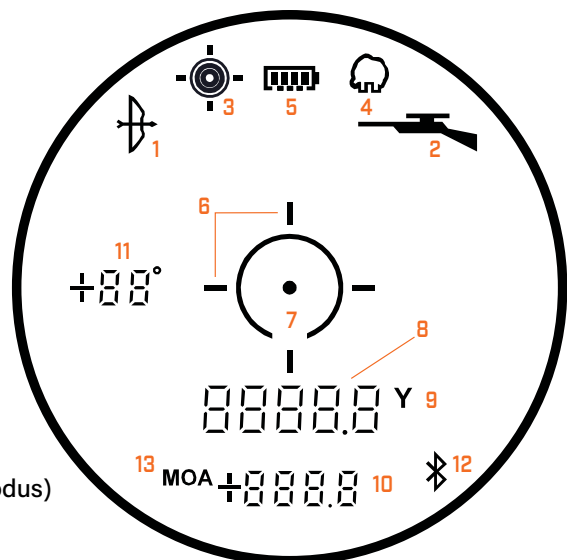



AUSWÄHLEN VON ENTFERNUNGSEINHEITEN

Halten Sie zur Auswahl der Entfernungseinheiten die FIRE-Taste 3 Sekunden lang gedrückt, während das Gerät ausgeschaltet ist. Solange Sie die Taste gedrückt halten, wechselt das Gerät zwischen Yards, Metern und Fuß. Lassen Sie die Taste los, während die gewünschte Einheit blinkt.

MODUSAUSWAHL MIT ENTFERNUNGSMESSER

Um zwischen den Modi BullsEye/Busch/Standard zu wechseln, drücken Sie die Taste dreimal und halten sie dann gedrückt. Lassen Sie die Taste los, während der gewünschte Modus blinkt. *Drücken, drücken, drücken + gedrückt halten

ZIELERFASSUNGS-MODI

- › **Standardmodus mit Automatischem SCAN (LCD-Anzeige - keine)** Mit dieser Einstellung können die meisten Ziele bis zu einer Entfernung von 1828 Metern (2000 Yards) gemessen werden. Dies wird für mäßig reflektierende Ziele verwendet, die in den meisten Situationen der Entfernungsmessung üblich sind. Der Mindestabstand im Standardmodus beträgt 4,6 Meter (5 Yards). Um die automatische SCAN-Funktion zu verwenden, halten Sie die „Fire“-Taste gedrückt und bewegen Sie dann das Fernglas von einem Objekt zum nächsten, während Sie die Taste weiter gedrückt halten. Mit dem Automatischem SCAN kann die gemessene Entfernung kontinuierlich aktualisiert werden, während Sie mehrere Ziele anvisieren. Die Fadenkreuzlinien blinken während des Scannens.
- › **BullsEye™-Modus mit Automatischem SCAN (LCD Anzeige (3) - )** Dieser fortschrittliche Modus ermöglicht es, problemlos kleine Ziele und Wild zu erfassen, ohne dabei versehentlich die Entfernung zu Objekten mit größerer Signalstärke im Hintergrund zu messen. Wenn mehr als ein Objekt erfasst wurde, wird nur die Entfernung zum nächstgelegenen Objekt angezeigt. Richten Sie den Zielkreis des Fernglases auf ein Objekt (z.B. Wild), dessen Entfernung Sie messen möchten, während sich das Gerät im BullsEye-Modus befindet. Drücken Sie als nächstes die „Fire“-Taste und halten Sie sie gedrückt, während Sie den Zielkreis langsam über das Wild bewegen. Wenn von dem Laserstrahl mehr als ein Objekt erkannt wurde (Wild und Bäume im Hintergrund), wird die Entfernung zum nächstgelegenen Objekt (Wild) im LCD-Bildschirm angezeigt.
- › **Brush™-Modus mit Automatischem SCAN (LCD Anzeige (4) - )** Dieser fortschrittliche Modus ermöglicht es, Objekte wie Buschwerk und Äste zu ignorieren, sodass nur die Entfernung zu Objekten im Hintergrund angezeigt wird. Wenn mehr als ein Ziel erfasst wird, wird nur die Entfernung des am weitesten entfernten Objekts auf dem LCD-Bildschirm angezeigt. Richten Sie den Zielkreis des Fernglases auf das Objekt aus, dessen Entfernung Sie bestimmen möchten, während sich das Gerät im Brush-Modus befindet. Drücken Sie als nächstes die „Fire“-Taste und halten Sie sie gedrückt, während Sie den Zielkreis langsam über das Objekt bewegen. Wenn von dem Laserstrahl mehr als ein Objekt erkannt wurde (Äste im Vordergrund und ein Wildtier im Hintergrund), wird die Entfernung zum nächstgelegenen Objekt (Wild) angezeigt.



Wählen Sie den Entfernungsmodus in der Bushnell Applied Ballistics App.

ARC (ANGLE RANGE COMPENSATION) MODI - WINKELNENTFERNUNGSKOMPENSATION

- › **BOGEN-Modus ()**: Berechnet den Grad der Neigung und die daraus resultierende echte horizontale Distanz und zeigt diese zusätzlich zur Visierliniendistanz in Yards oder Metern an. Wählen Sie diesen Modus (drücken Sie die „Feuer“-Taste mit dem Bogensymbol, während Sie sich im Konfigurationsmenü befinden) für die Bogenjagd oder andere Situationen, in denen Sie keine Informationen zu Geschossabfall/Haltepunkt benötigen. Nachdem Sie Ihre Auswahl des Bogen-Modus bestätigt haben, ist der einzige andere Punkt im Konfigurationsmenü die Option Maßeinheit. Durch Drücken der Taste „Mode“ werden die Einheiten von der Standardeinstellung „Y“ (Yards) auf „M“ (Meter) umgeschaltet. Drücken Sie die Taste „Fire“, um Ihre Auswahl zu bestätigen (Sie können die Einheiten auf Yards gestellt lassen oder auf metrische Einheiten umstellen) und verlassen Sie das Konfigurationsmenü, um zum normalen Betrieb zurückzukehren.

HINWEIS: Das Gerät bleibt in dem Modus, den der Benutzer bei der letzten Verwendung ausgewählt hat. Diese Einstellung gilt unabhängig davon, ob die Bluetooth-Verbindung zwischen den Verwendungen bestehen geblieben ist oder nicht.

Beispiel für den Bogen-Modus:

Die echte horizontale Distanz wird abwechselnd mit dem Neigungswinkel in Grad am unteren Ende des Bildschirms (14 angezeigt). Ein Jäger mit Bogen könnte beispielsweise von einem Hochsitz aus bergab auf ein laufendes Reh in einem Winkel von -52° relativ zu seiner Position zielen. Die Visierliniendistanz beträgt 29 Meter (32 Yards). Aber davon ausgehend würde er das Ziel höchstwahrscheinlich „überschießen“. Die THD Distanz (winkelkompensiert) beträgt 21 Meter (23 Yards). Das ist die Entfernung, nach der sich der Schuss des Jägers richten sollte.

Die Visierliniendistanz beträgt 29 Meter (32 Yards), der Winkel beträgt -52 Grad, und die winkelkompensierte Entfernung 21 Meter (23 Yards). Anstelle von 29 Metern (32 Yards) basieren Sie Ihren Schuss also auf einer Entfernung von 21 Metern (23 Yards). Würden Sie so schießen, als wäre das Ziel 29 Meter (32 Yards) entfernt, würden Sie aufgrund des starken Winkels über das Wild hinweg schießen.

Wenn Sie sich im BOGEN-Modus befinden, wird die Visierliniendistanz in der primären numerischen Anzeige dargestellt, während Neigung und horizontale Distanz in den sekundären numerischen Anzeigen erscheinen. Bushnell® hat mittels umfangreicher Tests und Interviews mit bekannten Bogenjagd-Experten festgestellt, dass mehrere Ballistikgruppen für Bögen unnötig sind. Schützen interessieren sich für die echte horizontale Distanz, weil sie diese auch für ihre Schießübungen verwenden. Wenn sie sich in Bezug auf die horizontale Distanz sicher sind, können sie alle weiteren Feineinstellungen vornehmen. Alle darüber hinausgehenden Informationen führen lediglich zu Verwirrung und Unsicherheit.

Viele Menschen glauben fälschlicherweise, dass die Flugbahn bergauf gerichteter Schüsse aufgrund der Schwerkraft anders verläuft als bei bergab gerichteten Schüssen. Das liegt jedoch nicht an der Schwerkraft, sondern eher an einer Abweichung aufgrund des bei Bögen verwendeten Visiersystems. Der Visierstift eines Bogens befindet sich einige Zentimeter über der mechanischen Achse des Pfeils. Wenn Sie beispielsweise in einem Winkel von 23 Grad nach oben auf eine Steigung zielen, befindet sich der Pfeil in einem anderen Winkel.

- › **GEWEHR-Modus/-Modi ()**: Berechnet den Grad des Geschossabfalls am Ziel und zeigt diesen in Inch (Zoll), Zentimetern, Mils oder MOA an. Der Geschossabfall ergibt sich aus der Visierliniendistanz und dem Höhenunterschied zum Ziel sowie den spezifischen ballistischen Eigenschaften des Kalibers und der verwendeten Munition. Beim Messen der Entfernung zum Ziel werden Visierliniendistanz, Höhenunterschied und Geschossabfall/Haltepunkt in Inch (Zoll), Zentimetern, Mils oder MOA für Entfernungen von 91 bis 732 Metern (100 bis 800 Yards) und eine maximale Neigung von $\pm 70^\circ$ angezeigt.

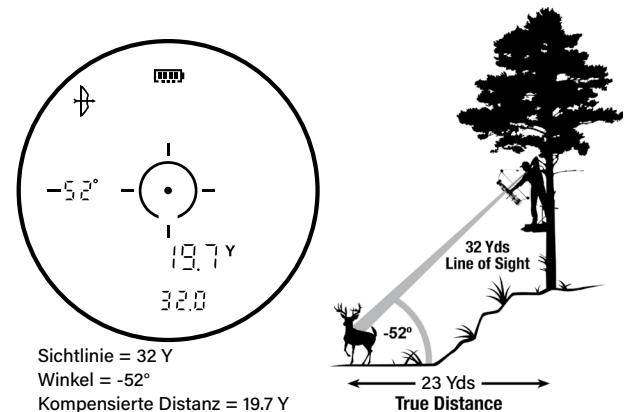

Der Benutzer kann eine von acht Ballistikgruppen für Zentralfeuerwaffen und 2 Ballistikgruppen (gekennzeichnet als I und J) für Schwarzpulver / Vorderlader auswählen. Jede Formel entspricht einer bestimmten Kombination aus Kaliber und Ladung. Die Ballistikgruppen werden vom Benutzer im Konfigurationsmenü ausgewählt. Rufen Sie das Konfigurationsmenü auf, indem Sie die Taste „Mode“ einige Sekunden lang gedrückt halten und drücken Sie die Taste dann kurz noch einmal, bis das blinkende Gewehrsymbol zusammen mit dem Buchstaben der Ballistikgruppe Ihrer gewünschten Munition (oder Ladung) angezeigt wird.

Beispiel für den Gewehr-Modus

Die Visierliniendistanz beträgt 344 Meter (376 Yards), der Winkel beträgt -33 Grad und der Geschossabfall Haltepunkt liegt bei 71 cm (28 Inch/Zoll). ARC berücksichtigt Ballistikdaten, die auf Ihrem Kaliber und der von Ihnen verwendeten Ladung basieren, für Entfernungen von 91-732 Metern (100-800 Yards) und kompensiert etwaige Steigungs- und Gefällewinkel, die sich ebenfalls auf den Geschossabfall auswirken.



← 376 Yds →
-33o Winkel / 28 inch Geschossabfall/Haltepunkt liegt

Die hochmoderne Digitaltechnik des R5 2000 Fernglases mit integriertem Entfernungsmesser ermöglicht es dem Jäger oder Schützen, genau zu wissen, wo er anhalten muss, um einen effektiven Schuss zu landen. Diese Informationen sollten als hilfreiche Orientierungshilfe oder Werkzeug betrachtet werden und keinesfalls die Übung und Vertrautheit mit Ihrem Gewehr, Ihrer Patrone und Ihrer Ladung ersetzen. Wir empfehlen, das Schießen auf unterschiedliche Entfernungen zu üben, damit Sie herausfinden können, wie sich Gewehr, Patronen und Ladungen unter verschiedenen Bedingungen verhalten. Mit einem Geschoss sollten Sie sich entweder bestens auskennen, oder nicht mit ihm schießen.

Sichtlinie = 376 Y (344m)
Winkel = -33°
Geschossabfall/Haltepunkt liegt = 28 Inches/Zoll (71 cm)



ERSTE SCHRITTE MIT DER BUSHNELL APPLIED BALLISTICS APP - NUR AUF ENGLISCH

Öffnen Sie die Bushnell Applied Ballistics App nach dem Herunterladen und melden Sie sich an oder erstellen Sie ein neues Benutzerkonto.

PROFIL-REGISTERKARTE

Erstellen Sie ein PROFIL, einen vollständigen Datensatz mit allen Angaben zum geladenen Geschoss, zum Zielfernrohr und zu den Wetter- und Umgebungsdetails, die Sie verwenden werden.

- › Tippen Sie auf „PROFILE“ (Abb. A) und wählen Sie „User Gun 1“ (Sie können diesen Namen jederzeit ändern, indem Sie den Namen des derzeit aktiven Profils antippen). Während Sie die in den nächsten Schritten beschriebenen Daten für Ihr PROFIL eingeben, werden diese, wie unten auf dem Bildschirm angezeigt, automatisch im derzeit aktiven Profil gespeichert.

Hinweis: Sollten Sie vorhaben, verschiedene Ladungen (und/oder unterschiedliche Waffen und Zielfernrohre) zu verwenden, können Sie die Angaben zu jeder Ladung in ein separates Benutzerprofil eingeben und speichern (die App kann mehrere Profile speichern; der R5-2000 kann jedoch nur einen Satz Profildaten gleichzeitig synchronisieren und speichern).

- › Schalten Sie den R5-2000 ein (Anzeige sichtbar) und verbinden Sie ihn mit der App.
- › Tippen Sie auf das Profil/grüne Bluetooth-Banner und dann auf die Bluetooth-Schaltfläche unten auf dem Bildschirm (Abb. B). Wählen Sie in der Liste "R5-2000-#####". Der Bildschirm „Pairing Complete“ (Kopplung abgeschlossen) wird angezeigt. (Abb. C) Hinweis: Die mit dem R5-2000 angezeigte Nummer ist die Seriennummer. Diese Nummer befindet sich im Inneren des Batteriefachs und dient als Referenz.
- › Alle am aktuellen PROFIL (in der App) vorgenommenen Änderungen werden automatisch mit dem Entfernungsmesser synchronisiert. Die Änderungen können sich auch auf die angezeigten Entfernungseinheiten im Entfernungsmesser auswirken.
- › Änderungen, die an den PROFIL-Einstellungen in der App vorgenommen werden, während der Entfernungsmesser ausgeschaltet ist (keine Bluetooth-Verbindung), werden automatisch an den Entfernungsmesser übertragen, wenn dieser das nächste Mal mit Bluetooth verbunden wird.
- › Der Entfernungsmesser schaltet sich nach 30 Sekunden automatisch aus und kann durch einmaliges Drücken der Einschalt-/Feuertaste wieder eingeschaltet werden.

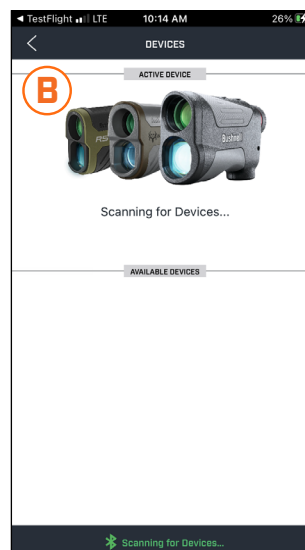
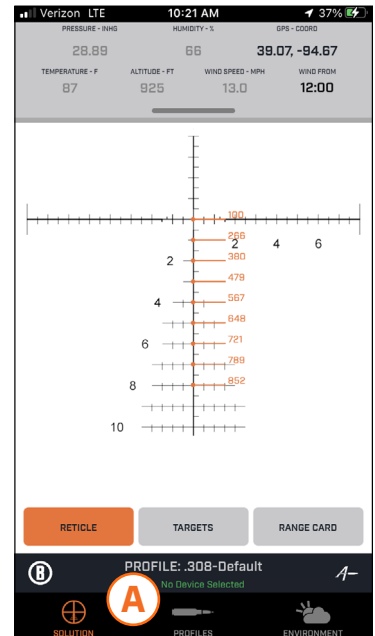

ZUGRIFF AUF DIE ENTFERNUNGSMESSER-EINSTELLUNGEN IN DER APP

Um auf die Einstellungen zum Anpassen des Entfernungsmessers zuzugreifen, tippen Sie auf das Einstellungszahnrad oben rechts auf dem PROFIL-Bildschirm (Abbildung D).

Tippen Sie auf die Variable auf der rechten Seite der Liste, um die Einstellung zu ändern.

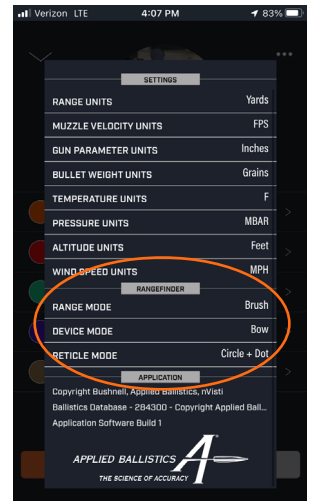
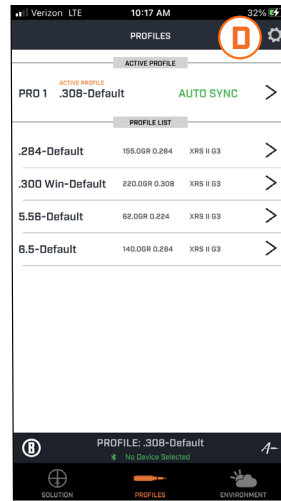

AUSWAHL DES ABSEHENS

Die letzte Option im Einstellungs Menü des R5-2000 ermöglicht es Ihnen, das gewünschte Fadenkreuzmusters (6) für die Mitte des Displays auszuwählen (für alle Modi). Durch Antippen können Sie zwischen den Optionen Kreis, Punkt und Kreis + Punkt (Standardeinstellung) wechseln. Wählen Sie das Absehen des Entfernungsmessers in der Bushnell Applied Ballistics App aus. (Abb. E)

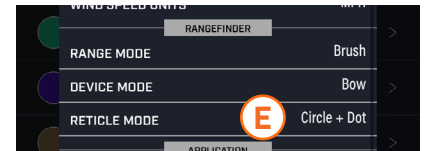

ZUSÄTZLICHE BENUTZEREINSTELLUNGEN IN DER APP

In den Benutzereinstellungen können Sie zusätzliche Änderungen an dem ausgewählten Waffenprofil vornehmen.

- > Maßeinheit für die Entfernung: Yards oder Meter
- > Maßeinheit für die Mündungsgeschwindigkeit: FPS oder M/S
- > Maßeinheit für Waffenparameter: Zoll oder Zentimeter
- > Maßeinheit für das Geschossgewicht: Grain oder Gramm
- > Maßeinheit für die Temperatur: F oder C
- > Maßeinheit für Druck: MBAR oder INHG
- > Maßeinheit für die Höhe: Fuß oder Meter
- > Maßeinheit für die Windgeschwindigkeit: KPH, MPH oder M/S

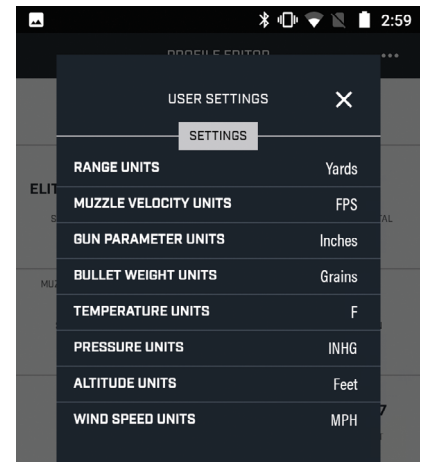

VERWENDUNG DER BUSHNELL APPLIED BALLISTICS APP ZUR ANPASSUNG DER EINSTELLUNGEN FÜR IHR SCHIESSERLEBNIS

Für ein optimales Schießelerlebnis tippen Sie unten in der Mitte des Bildschirms auf „PROFILE“ und geben dann alle Informationen zu Ihrem Zielfernrohr, dem Absehen, sowie Waffen- und Geschossspezifikationen ein.

ZIELFERNROHR (SCOPE)

Suchen Sie Ihr Zielfernrohr; wenn Sie unter „Riflescope“ (Zielfernrohr) tippen, können Sie die Zielfernrohr-Serie und dann das Modell und/oder die Absehen-Option aus einer Liste wählen.

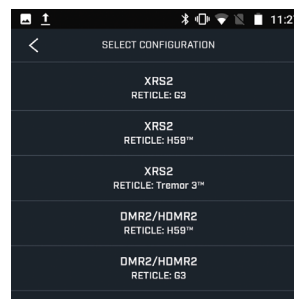
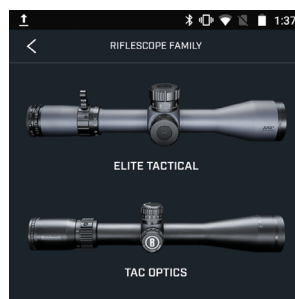
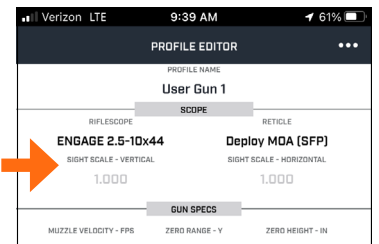

WAFFENSPEZIFIKATIONEN [GUN SPECS]

Geben Sie die Spezifikationen Ihrer Waffe ein, indem Sie das Nummernfeld unter „Gun Specs“ (Waffenspezifikationen) antippen. Tippen Sie auf die Zahlen unter Mündungsgeschwindigkeit, Nullbereich usw. und verwenden Sie die Ziffernblock, um die Details zu Ihrer Waffe einzugeben.

Hinweis: Um die Referenzeinheiten für Geschwindigkeit, Entfernung/Reichweite, Gewicht usw. zu ändern, tippen Sie auf die drei Punkte (Menü Benutzereinstellungen) oben rechts auf dem Bildschirm und nehmen Sie die gewünschten Änderungen vor. Wenn Sie fertig sind, tippen Sie auf „X“.

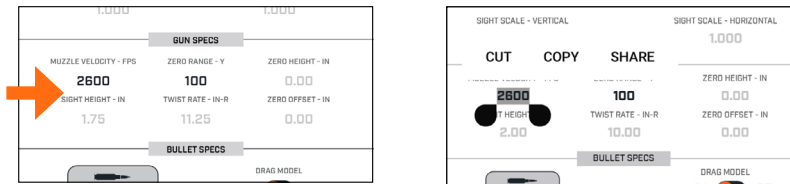

GESCHOSS-SPEZIFIKATIONEN [BULLET SPECS]

Tippen Sie auf das Symbol für die Geschosslibliothek, um aus einer Liste gängiger Kaliber zu wählen. Tippen Sie auf die Zeile mit dem Kaliber, um aus der nächsten Liste ein Geschoss auszuwählen. *Hinweis: Sie können bestimmte Details der Geschoss-Spezifikationen ändern, indem Sie eine benutzerdefinierte Ladung verwenden.*

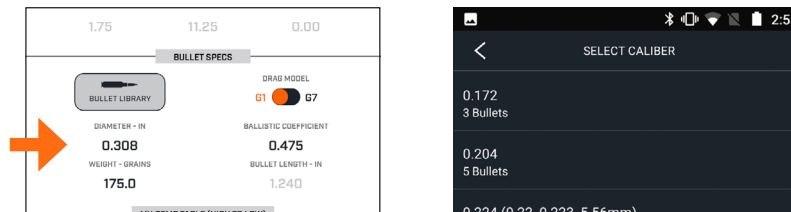

BALLISTISCHE KALIBRIERUNG [BALLISTIC CALIBRATION]

In diesem Abschnitt können Sie bis zu zwei Reichweiten und den Geschossabfall eingeben. Geben Sie die Mündungsgeschwindigkeit und die Kalibrierung der Geschossabfall-Skala (DSF) ein, um präzisere Schüsse auf Ihr Ziel abzugeben.

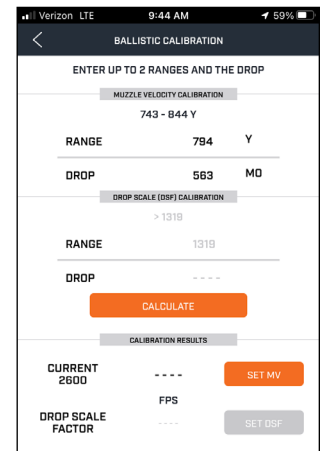
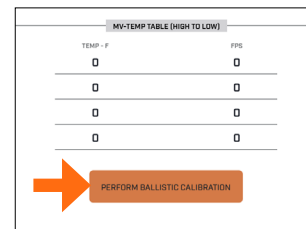

REGISTERKARTE UMGEBUNG [ENVIRONMENT]

Die Registerkarte „Umgebung“ (Environment) befindet sich unten rechts auf dem Startbildschirm. Hier können Sie Details zu den aktuellen Bedingungen an Ihrem Schießort angeben. Diese Angaben wirken sich auch auf den Geschossabfall und die kompensierte Entfernung aus.

Sie können Daten zur lokalen Temperatur, zur Windgeschwindigkeit, zum Luftdruck und zur Luftfeuchtigkeit von der nächstgelegenen Wetterstation abrufen, indem Sie mit dem Schieberegler „Weather Source“ (Wetterquelle) die Option „Internet“ auswählen. Wenn Sie die Daten manuell eingeben möchten, wechseln Sie zu „Manual“.

Die Windrichtung muss manuell eingegeben werden, da sie je nach Standort häufig unterschiedlich ist. Beachten Sie, dass die Windrichtung auf dem Zifferblatt einer Uhr anstelle eines Kompasses basiert und 12:00 die Richtung ist, in die Sie Ihre Waffe richten, während 6:00 direkt hinter Ihnen liegt.

Die Höhe an Ihrem Schießort kann manuell eingegeben werden, oder Sie wählen mit dem Höhenquelle-Schieberegler „Phone“ aus, um die Daten automatisch von Ihrem Smartphone abzurufen.

Tippen im Abschnitt „Target“ (Ziel) auf dem Umgebungsbildschirm auf die schwarze Zahl unter „Inclination-Deg“ (Neigungsgrad), um den Winkel (Steigung/Gefälle) zu Ihrem Ziel in Grad einzugeben. Alternativ können Sie auch „Take Measurement From Phone“ (Messung vom Handy) antippen und so den Neigungsmesser Ihres Handys oder Tablets verwenden. Richten Sie die Vorderkante des Geräts nach oben oder unten in Richtung des Ziels (relativ zu dem Winkel der Waffe beim Schießen). Kosinusdaten können ebenfalls eingegeben werden.

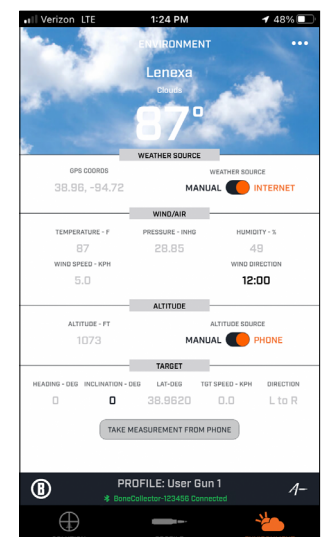

Hinweis: Einige Elemente in der App werden möglicherweise grau angezeigt, was bedeutet, dass keine vom Benutzer auszuwählenden Einstellungen verfügbar sind. Überprüfen Sie bei ausgegrauten Umgebungsfaktoren die Einstellung der Wetterquelle (wenn „Internet“ ausgewählt wurde, werden alle Wetterdaten mit Ausnahme der Windrichtung automatisch bereitgestellt).

REGISTERKARTE LÖSUNG (SOLUTION)

ABSEHEN

Tippen Sie unten links auf dem Bildschirm auf die Registerkarte „Solution“. Wählen Sie „Reticle“ (Absehen), um sich das Absehen in Ihrem Zielfernrohr genauer anzusehen (einschließlich der entsprechenden Entfernungen basierend auf Ihrem Ziel und der Entfernungskarten-Information, wenn Ihr Absehen über Referenzmarkierungen zu Geschossabfall/Haltepunkten verfügt).

Hinweis: Bei Auswahl eines Bushnell-Zielfernrohrs in der App werden je nach Absehen des Modells automatisch MOA- oder Mil-Einheiten ausgewählt und der Haltepunkt in der entsprechenden Einheit angezeigt.

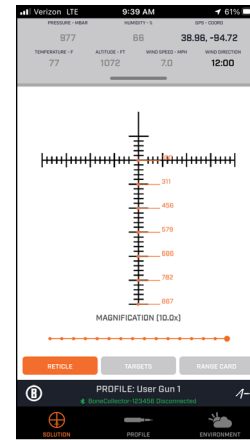

ZIELE („TARGETS“)

Wählen Sie „Targets“, um die Entfernung zum gewünschten Ziel bzw. den Zielen in Yards einzugeben, indem Sie die orangefarbene Zahl unter „RANGE“ (Entfernung) für eines der fünf verschiedenen Ziele antippen. Geben Sie die Entfernung mithilfe des Ziffernblock-Pop-ups ein und tippen Sie dann auf das Häkchen in der unteren rechten Ecke, um die Entfernung zu bestätigen.

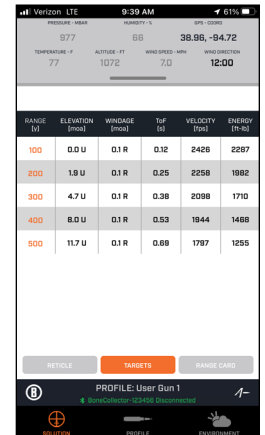

ENTFERNUNGSKARTE (RANGE CARD)

Tippen Sie auf „Range Card“ und dann auf „Range Card Settings“ (Entfernungskarten-Einstellungen). Tippen Sie wiederholt die Mindestentfernung (Zahl) an, um durch die Entfernungen zum nächstgelegenen Ziel zu blättern und diese festzulegen (die Einheiten entsprechen den Einstellungen in den „Benutzereinstellungen“). Tippen Sie die Entfernungskremente (Zahl) an, um durch die Entfernungen zwischen mehreren Zielen zu blättern und diese festzulegen (sofern zutreffend). Tippen Sie auf „X“, wenn Sie fertig sind, um zum Hauptbildschirm der Entfernungskarte zurückkehren, der nach jeder Änderung der Entfernungskarten-Einstellungen aktualisiert wird. Sie können Ihre benutzerdefinierte Entfernungskarte per E-Mail versenden, indem Sie auf „Exporte Range Card“ klicken.

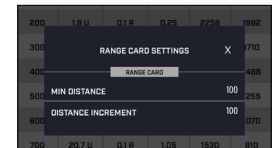
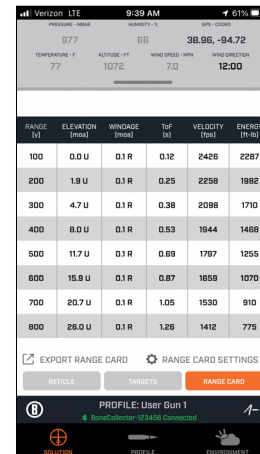

REINIGUNG UND ALLGEMEINE PFLEGE

Das Objektiv Ihres R5 2000 Fernglases mit Entfernungsmesser ist vollständig mehrfach vergütet, um höchste Lichtdurchlässigkeit zu gewährleisten. Wie bei allen mehrfach vergüteten, optischen Instrumenten sollten Sie bei der Reinigung des Objektivs vorsichtig sein. Alle äußeren Objektivoberflächen sind mit unserer neuen EXO Barrier™-Beschichtung versehen (zusätzlich zur vollständigen Mehrfachvergütung). EXO Barrier ist schlichtweg die beste Technologie zur Beschichtung von Linsen, die Bushnell je entwickelt hat. Die EXO Barrier wird am Ende des Beschichtungsverfahrens aufgetragen und verbindet sich auf molekularer Ebene mit der Linse, um so die mikroskopisch kleinen Poren im Glas aufzufüllen. Das Ergebnis ist eine extrem glatte, wasser-, öl-, nebel-, staub- und schmutzabweisende Beschichtung - Regen, Schnee, Fingerabdrücke und Schmutz bleiben nicht haften. EXO Barrier ist auf Langlebigkeit ausgelegt: Einmal aufgetragen, hält die Beschichtung sowohl dem Lauf der Zeit wie auch üblichem Verschleiß stand.

Befolgen Sie diese Tipps zur richtigen Reinigung des Objektivs:

- › Staub oder Verschmutzungen vom Objektiv pusten (oder einen weichen Objektivpinsel verwenden).
- › Um Schmutz oder Fingerabdrücke zu entfernen, reiben Sie mit dem mitgelieferten Mikrofasertuch in kreisenden Bewegungen. Die Verwendung eines grobfaserigen Tuches oder unnötiges Reiben kann zu Kratzern auf der Linsenoberfläche führen und eventuell dauerhafte Schäden verursachen. Das mitgelieferte waschbare Mikrofasertuch ist ideal für die reguläre Reinigung des Objektivs. Hauchen Sie das Objektiv leicht an, sodass sich ein leichter Feuchtigkeitfilm bildet, und reiben Sie das Objektiv dann vorsichtig mit dem Mikrofasertuch ab.
- › Für eine gründlichere Reinigung können ein Objektivtuch und Objektivreinigungsflüssigkeit oder Isopropylalkohol verwendet werden. Tragen Sie die Flüssigkeit immer auf das Reinigungstuch auf – niemals direkt auf das Objektiv.

Das Fernglas mit integriertem Entfernungsmesser wird so gefertigt und getestet, dass es einer Wassereinwirkung bis zur Schutzart IPX4 standhält. Es ist wasserfest, sollte aber nicht untergetaucht werden.

FEHLERSUCHE

Bauen Sie Ihr Fernglas mit integriertem Entfernungsmesser niemals auseinander. Durch unbefugte Reparaturversuche können irreparable Schäden entstehen, die ebenfalls zum Erlöschen der Garantie führen.

Wenn sich das Gerät nicht einschalten lässt oder der Bildschirm nicht aufleuchtet:

- › Drücken Sie die „Power“ / „Fire“-Taste.
- › Überprüfen Sie die Batterie und tauschen Sie sie gegebenenfalls aus. Wenn das Gerät auf Tastendruck nicht reagiert, ersetzen Sie die Batterie durch eine hochwertige CR2 3-Volt-Lithiumbatterie.

Wenn sich das Gerät abschaltet (der Bildschirm geht aus, wenn Sie versuchen, den Laser zu benutzen):

- › Die Batterie ist entweder schwach oder von schlechter Qualität. Ersetzen Sie die Batterie durch eine neue 3-Volt-Lithiumbatterie (CR2).

Wenn die Entfernung zum Ziel nicht gemessen werden kann:

- › Stellen Sie sicher, dass der Bildschirm eingeschaltet ist.
- › Stellen Sie sicher, dass die „Power“/„Fire“-Taste gedrückt wird.
- › Vergewissern Sie sich, dass die Objektive an der Vorderseite des Fernglases beim Senden und Empfangen von Laserimpulsen nicht blockiert werden, etwa von Ihrer Hand oder Ihren Fingern.
- › Stellen Sie sicher, dass das Gerät ruhig gehalten wird, während Sie die „Power“/„Fire“-Taste drücken.

HINWEIS: Der letzte Messwert muss nicht gelöscht werden, bevor die Entfernung zu einem anderen Ziel gemessen wird. Richten Sie das Absehen einfach auf ein neues Ziel, drücken Sie die „Power“-Taste und halten Sie sie gedrückt, bis ein neuer Messwert für die Entfernung angezeigt wird.

TECHNISCHE DATEN

SKU	R5-2000
Konfiguration	6x25
Messgenauigkeit	Bis auf +/- 1 Yard genau
Reichweite	5-2000 Yards / 5-1828.8 Meters
Abmessungen	112mm Länge x 40mm Breite x 73mm Höhe
Gewicht	180g
Stromversorgung	3-Volt-Lithium (CR-2)
Sichtfeld	365 Fuß bei 1000 Yards / 111.3 Meter bei 1000 Metern
Entfernungsmodi	Bogen-Modus & Gewehr-Modus
Wasserdichtigkeit	IPX4



WARNUNG: DIESES PRODUKT VERWENDET EINE LITHIUM-BASIERTE BATTERIE. LITHIUMBATTERIEN KÖNNEN ÜBERHITZEN UND SCHÄDEN VERURSACHEN, WENN SIE PHYSISCH MISSBRAUCHT WERDEN. VERWENDEN SIE KEINE BATTERIEN, DIE BESCHÄDIGT SIND ODER ANZEICHEN VON PHYSISCHEM VERSCHLEISS AUFWEISEN.



WARNUNG: WIE BEI JEDEM LASERGERÄT IST ES NICHT EMPFEHLENSWERT, DIE EMISSIONEN ÜBER EINEN LÄNGEREN ZEITRAUM MIT VERGRÖSSERTEN GLÄSERN DIREKT ZU BETRACHTEN.

FCC-Erklärung / CAN ICES-003(B)/NMB-003(B)

Dieses Gerät entspricht Teil 15 der FCC-Bestimmungen. Der Betrieb unterliegt den folgenden zwei Bedingungen: (1) Dieses Gerät darf keine schädlichen Störungen verursachen, und (2) es muss alle empfangenen Störungen hinnehmen, einschließlich Störungen, die einen unerwünschten Betrieb verursachen können.

Warnung: Änderungen oder Modifikationen, die nicht ausdrücklich von der für die Einhaltung der Vorschriften verantwortlichen Stelle genehmigt wurden, können dazu führen, dass der Benutzer die Berechtigung zum Betrieb des Geräts verliert.

Dieses Gerät wurde getestet und erfüllt die Grenzwerte für digitale Geräte der Klasse B, gemäß Abschnitt 15 der FCC-Bestimmungen. Diese Grenzwerte wurden festgelegt, um einen wirksamen Schutz gegen schädliche Störungen bei Installation in einem Wohngebiet zu gewährleisten. Dieses Gerät erzeugt und verwendet Funkfrequenzen und kann Hochfrequenzenergie abstrahlen. Wenn es nicht in Übereinstimmung mit den Anweisungen installiert und verwendet wird, kann es darüber hinaus Funkstörungen verursachen. Es besteht jedoch keine Garantie, dass bei einer bestimmten Installation keine Störungen auftreten. Sollte dieses Gerät Störungen beim Radio- oder Fernsehempfang verursachen (was durch Aus- und Wiedereinschalten des Gerätes festgestellt werden kann), kann der Benutzer diese Störungen möglicherweise durch eine der folgenden Maßnahmen beheben:

- Richten Sie die Empfangsantenne neu aus oder ändern Sie ihren Standort.
- Vergrößern Sie den Abstand zwischen Gerät und Empfänger.
- Schließen Sie das Gerät an einen vom Stromkreis des Empfängers getrennten Stromkreis an.
- Bitten Sie Ihren Fachhändler oder einen erfahrenen Rundfunk-/Fernsehtechniker um Hilfe.

Für das Gerät muss ein abgeschirmtes Schnittstellenkabel verwendet werden, um die Grenzwerte für digitale Geräte gemäß Teil 15, Unterabschnitt B der FCC-Bestimmungen einzuhalten. Spezifikationen und Designs können ohne vorherige Ankündigung oder Verpflichtung des Herstellers geändert werden.

Angaben zum Laser

Das Produkt entspricht der Norm EN 50689:2021 (Anforderungen 6.2 a) bis h)).

Bei diesem Produkt handelt es sich nicht um einen Laserpointer. Richten Sie den Laserstrahl weder auf sich selbst noch auf anderen Personen. Zielen Sie mit dem Laser nicht direkt auf Personen, um eine unbeabsichtigte Laserbelichtung zu vermeiden.

Der Laser wird aktiviert, sobald das Fadenkreuz auf dem Display blinkt und die Auslösetaste vom Nutzer betätigt wird.

Die Laserklasse 3R bietet dem Benutzer bei dieser Anwendung mehr Präzision und Reichweite.

Bei diesem Laser handelt es sich um einen Dauerlaser mit sichtbarem Laserstrahl der Klasse 3R mit einer Ausgangsleistung von nicht mehr als 5mW.

Die Einstufung der Klasse 3R wurde mit Cs=1 gemäß EN 60825-1:2014 und EN 60825-1:2014/A11:2021 bestimmt.

Datum der Angabe 18.7.2024, Hersteller ist Bushnell Outdoor Products.

Entsorgung von elektrischen und elektronischen Geräten

(Gültig in der EU und anderen europäischen Ländern mit getrennten Sammelsystemen)

Dieses Gerät enthält elektrische und/oder elektronische Bauteile und darf deshalb nicht im normalen Hausmüll entsorgt werden. Stattdessen sollte es an den entsprechenden Sammelstellen für Recycling der jeweiligen Gemeinden abgegeben werden. Ihnen entstehen hierdurch keine Kosten. Wenn die Ausrüstung austauschbare (wiederaufladbare) Batterien enthält, müssen diese zuvor auch herausgenommen werden und, falls nötig, entsprechend der geltenden Vorschriften entsorgt werden (siehe auch die jeweiligen Anmerkungen in der Anleitung dieses Geräts).

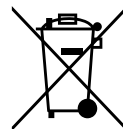

Weitere Informationen zu diesem Thema sind in Ihrer Gemeinde-/Stadtverwaltung, Ihrem regionalen Abfallentsorgungsunternehmen oder in dem Geschäft, in dem Sie das Gerät gekauft haben, erhältlich.

Dieses Gerät enthält einen oder mehrere lizenzfreie Sender/Empfänger, die der/den lizenzfreien RSS(s) von Innovation, Science and Economic Development Canada entsprechen. Der Betrieb unterliegt den folgenden zwei Bedingungen:

- (1) Dieses Gerät darf keine Störungen verursachen.
- (2) Dieses Gerät muss alle Störungen aufnehmen können, einschließlich solcher, die einen unerwünschten Betrieb des Geräts verursachen können.

FDA-SICHERHEIT

Entspricht 21 CFR 1040.10 und 1040.11 mit Ausnahme der Konformität mit IEC60825-1 Ed. 3, wie in der Lasermittelung 56 vom 8. Mai 2019 beschrieben.

Achtung! Es gibt keine Bedienelemente, Einstellungen oder Verfahren für den Benutzer. Werden andere als die hier angegebenen Verfahren durchgeführt, kann dies zu unsichtbarem Laserlicht führen.

- Dieses Produkt enthält keine vom Benutzer zu wartenden Bedienelemente.
- Dieses Produkt darf nicht vom Verbraucher geöffnet oder verändert werden.
- Dieses Produkt muss zur Wartung an den Hersteller zurückgeschickt werden.



Achtung: Es gibt keine Benutzersteuerung, -anpassungen oder -verfahren. Die Durchführung anderer als der hier angegebenen Verfahren kann zu einem Zugriff auf unsichtbares Laserlicht führen.

FCC ID: 2ASQI-R5-2000
IC: 24886-R52000



©2024 Bushnell Outdoor Products
Bushnell,™, ®, kennzeichnen Marken von Bushnell Optics
www.bushnell.com
22101 W. 167th St., Olathe, KS 66062



Accessorio incluso:

- > Custodia Vault LITE LRF



SCEGLIERE IL TELEMETRO LASER BUSHNELL R5 2000 È STATA LA DECISIONE GIUSTA!

Bushnell® R5 2000 è un telemetro laser premium ultracompatto dotato della più recente tecnologia digitale, in grado di fornire letture della distanza precise da 5 a 1.828,8 metri (da 5 a 2.000 iarde). Grazie alla funzione Bluetooth è possibile collegare il telemetro R5 2000 all'app Bushnell Ballistics, sviluppata da Applied Ballistics. I dati personalizzati forniti dall'app offriranno al tiratore un vantaggio significativo sul campo.

Il telemetro laser R5 2000 è dotato della tecnologia ARC™ brevettata di Bushnell (compensazione dell'angolazione con intelligenza balistica), un motore di mira per letture e risultati più veloci e uniformi, un brillante display LCD con trasmissione della luce più elevata e struttura resistente all'acqua [IPX4].

Effettuare la scansione del codice per scaricare l'app gratuita Bushnell Ballistics. L'app Bushnell Ballistics è una soluzione completa per la balistica, utilizzabile con i telemetri e i cannocchiali da puntamento Bushnell per il calcolo delle soluzioni di tiro. Consente di utilizzare le condizioni atmosferiche per calcolare i valori di hold e visualizza le distanze da ciascuna sottotensione sul reticolo. Molte altre funzionalità per migliorare la tua esperienza di tiro.

 **AVVERTENCIA: NUNCA MIRE AL SOL A TRAVÉS DE UN INSTRUMENTO ÓPTICO. ESTO PODRÍA RESULTAR EN DAÑOS OCULARES IRREVERSIBLES. PRINCIPALES ELEMENTOS DE UN ALCANCE.**

 **ATTENZIONE: NON PUNTARE IL TRASMETTITORE LASER SUGLI OCCHI.**

FUNZIONAMENTO DI BASE

1. Pulsante distanza/accensione:

- Premere rapidamente per accendere.
- Premere di nuovo per misurare una singola distanza.
- Tenere premuto per la modalità di scansione.
- Tenere premuto per accedere alla selezione dell'unità con il telemetro spento.

2. Regolazione diottrica (reticolo di messa a fuoco):

- Ruotare finché il reticolo non appare nitido e a fuoco.





3. Sportello della batteria apribile senza l'ausilio di attrezzi:

- Sollevare la linguetta e svitare per aprire e sostituire la batteria.

INDICADOR DE DURACIÓN DE LA BATERÍA Y ACTIVACIÓN DE BATERÍA

Quite la tapa del compartimento de la batería levantando la lengüeta de la tapa y luego gírela en sentido contrario a las agujas del reloj. Retire y tire la pegatina donde se indica que retire el disco de la batería y que cubre el terminal positivo de la batería y coloque de nuevo la tapa de la batería. *NOTA: se recomienda sustituir la batería de litio CR2 de 3 voltios al menos una vez cada 12 meses. Introduzca la batería en el compartimento con el extremo negativo primero.*



- > Carga completa 
- > 3/4 de nivel de batería restante 
- > 1/2 de nivel de batería restante 
- > 1/4 del nivel de batería restante 
- > El icono de batería parpadea: es necesario reemplazar la batería y la unidad no se podrá utilizar.

ICONOS/INDICADORES DE LA PANTALLA

Elementos de la pantalla del telémetro R5-2000:

Modalità di compensazione dell'angolazione

1. Modo de operación Bow
2. Modo Balístico

Modalità di puntamento

3. Modo Bullseye™ de selección del objetivo
4. Modo Brush™ de selección del objetivo
5. Indicador del nivel de la batería
6. Indicador de láser activo/de rastreo
7. Círculo/punto de mira
8. Distancia primaria (Distancia orizzontale effettiva = Modalità Arco)
9. Unidades de distancia: Y, M, o F
10. Alzo/Distancia della linea di visuale (Holdover = Modalità Fucile)
11. Indicador de ángulo
12. Bluetooth activo
13. Unità di holdover (MOA, MIL, IN o CM)

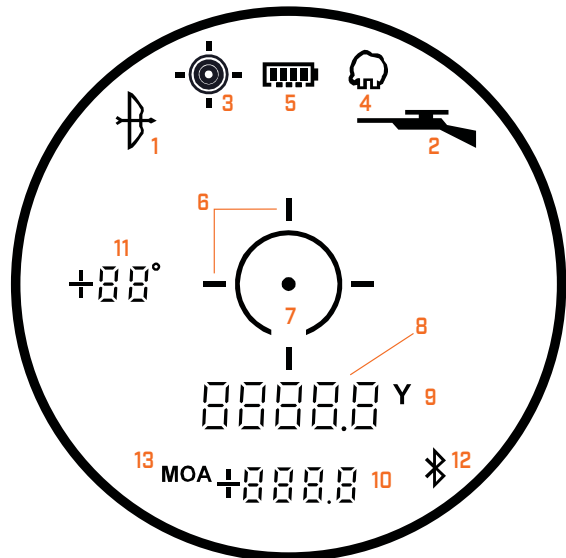

SELECCIÓN DE LAS UNIDADES DE DISTANCIA

Per scegliere le unità di distanza, tenere premuto il pulsante FIRE per 3 secondi con il telemetro spento. Iarde, metri e piedi verranno visualizzati in sequenza finché il pulsante viene tenuto premuto. Quando l'unità preferita lampeggia, rilasciare il pulsante.

SELEZIONE DELLA MODALITÀ TRAMITE TELEMETRO

Per selezionare le modalità BullsEye/Brush/Default, *premere tre volte e tenere premuto per passare da una modalità all'altra. Quando la modalità preferita lampeggia, rilasciare il pulsante. *Premere, Premere, Premere + Tenere premuto

MODALITÀ DI MISURAZIONE

- › **Modalità normale (indicatore LCD - nessuno):** Questa impostazione consente di misurare la distanza di più bersagli fino a 2000 iarde. Vengono utilizzati per obiettivi moderatamente riflettenti della maggior parte delle situazioni di distanziamento. La distanza minima della modalità standard è di 5 iarde. Dopo l'accensione dell'unità, tenere premuto il pulsante Attivazione, quindi spostare il telemetro da un oggetto all'altro tenendo premuto il pulsante Attivazione. La SCANSIONE automatica consente l'aggiornamento continuo della distanza mentre vengono rilevati diversi oggetti. Le linee del mirino lampeggiano durante la scansione.
- › **Modalità BULLSEYE™ (indicatore LCD (3) - ):** Questa modalità avanzata consente di acquisire facilmente selvaggina e bersagli di piccole dimensioni senza ottenere involontariamente la distanza da obiettivi sullo sfondo con una maggiore potenza del segnale. Quando vengono acquisiti più di un oggetto, verrà visualizzata soltanto la distanza dell'oggetto più vicino.

Con il telemetro in modalità Target, allineare il cerchio di puntamento sull'oggetto (es. il cervo) per il quale si desidera calcolare la distanza. Successivamente, tenere premuto il pulsante Attivazione e spostare lentamente il cerchio sopra il cervo. Se il raggio laser riconosce più di un oggetto (il cervo e gli alberi sullo sfondo) sullo schermo LCD verrà visualizzata la distanza dall'oggetto più vicino (il cervo).

- › **Modalità BRUSH™ (indicatore LCD (4) - ):** Questa modalità avanzata consente di ignorare oggetti come boscaglia e rami, in modo da visualizzare soltanto la distanza degli oggetti nello sfondo. Quando vengono acquisiti più di un oggetto, sullo schermo LCD verrà visualizzata soltanto la distanza dell'oggetto più lontano.

Per utilizzare la funzione Brush, allineare il cerchio di puntamento sull'oggetto per il quale si desidera calcolare la distanza. Successivamente, tenere premuto il pulsante Attivazione e spostare lentamente il cerchio di puntamento sull'oggetto. Se il raggio laser riconosce più di un oggetto (un ramo di un albero vicino e un cervo sullo sfondo) verrà visualizzata la distanza dall'oggetto più lontano (il cervo).

Seleziona la modalità di portata nell'app Bushnell Applied Ballistics.

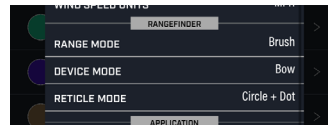

COMPENSAZIONE DELL'ANGOLO DI CAMPO (ARC)

- › **Modalità Regular** (nessun indicatore LCD): Calcola e visualizza il grado di inclinazione e la distanza dalla linea di visuale. Selezionare questa modalità nell'app quando non sono necessarie ulteriori informazioni per gli scopi della misurazione.
- › **Modalità ARCO** (): Calcola e visualizza il grado di inclinazione e l'effettiva distanza orizzontale risultante in iarde, metri o piedi, oltre alla distanza dalla linea di visuale. Selezionare questa modalità nell'app per la caccia con l'arco o per altri utilizzi se non sono necessarie informazioni su sovra mira/caduta del proiettile. Dopo aver confermato la selezione della modalità ARCO, scegliere l'unità di misura tramite l'unità o l'app.

NOTA: L'unità manterrà l'ultima modalità selezionata dall'utente. Questo si applica a prescindere dal fatto che il Bluetooth sia rimasto attivo tra gli utilizzi.

Esempio della modalità ARCO:

La distanza orizzontale effettiva viene visualizzata vicino alla parte inferiore dello schermo (12a) e l'angolo di inclinazione viene espresso in gradi (14). Nell'esempio seguente, un cacciatore con l'arco su un treestand sta mirando a un cervo che si trova sotto di lui, a un angolo di -52° dalla sua posizione. La distanza della linea di visuale è di 32 iarde, ma basandosi su questo dato, è probabile che il cacciatore mancherà il bersaglio. La distanza THD (compensata per l'angolazione) rileva 20 iarde. Questa è la distanza che il cacciatore dovrebbe utilizzare per calcolare il tiro. Se sparasse valutando il bersaglio a 32 iarde di distanza, il colpo passerebbe sopra il cervo a causa della notevole inclinazione.

Nella modalità ARCO, la distanza dalla linea di visuale verrà visualizzata nella schermata numerica principale, e l'inclinazione e la distanza orizzontale verranno visualizzate nelle schermate numeriche secondarie. Bushnell® ha stabilito, tramite esaurienti test e interviste a esperti di caccia con l'arco di alto profilo, che non sono necessari numerosi gruppi balistici per l'arco. I cacciatori con l'arco desiderano conoscere la distanza orizzontale effettiva perché è il modo in cui si allenano a sparare, e una volta che ne sono a conoscenza, possono apportare eventuali regolazioni. Dare al cacciatore con l'arco informazioni aggiuntive alla distanza orizzontale crea ulteriore confusione e incertezza.

Molte persone ritengono erroneamente che i tiri in salita si comportano diversamente da quelli in discesa a causa della forza di gravità. Tuttavia, la causa non è la gravità, ma piuttosto un'anomalia del sistema di osservazione utilizzato sugli archi. Il punto di visuale su un arco è posizionato diversi centimetri sopra l'asse meccanico della freccia. Ad esempio, mirando a 23 gradi su un pendio, la freccia si trova a un'angolazione diversa.

- › **Modalità AB** (): Calcola e visualizza il valore della caduta del proiettile sul bersaglio in Mil o MOA. Il valore della caduta del proiettile viene stabilito in base alla distanza della linea di visuale dal bersaglio, il grado di elevazione, oltre a specifiche caratteristiche balistiche del calibro e delle munizioni caricate. Quando si misura la distanza dal bersaglio, verranno visualizzati la linea di visuale, il grado di elevazione e la caduta del proiettile/sovra mira in Mil o MOA da 100 a 800 iarde/metri con un'inclinazione massima di +/- 70° .

Confermare la selezione della modalità AB Inside nell'app, quindi selezionare l'unità di misura (11) tramite l'unità o l'app.

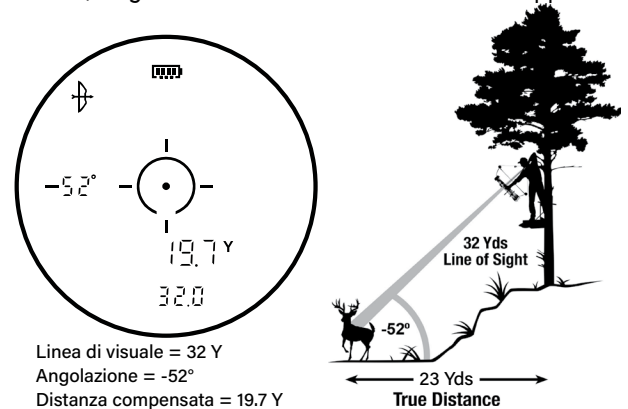

Esempio di modalità Balístico/AB Inside

La linea di visuale è di 376 iarde, l'angolo è di -33 gradi e la caduta del proiettile/sovra mira è di 28 pollici. ARC valuta i dati balistici in base al calibro e alla carica da 100-800 iarde e compensa eventuali angoli in salita o in discesa che possono influire sulla caduta del proiettile.

La tecnologia digitale all'avanguardia del telemetro Bone Collector™ 1800 consente al cacciatore o al tiratore di sapere dove mirare per un colpo efficace. Queste informazioni rappresentano un'indicazione o uno strumento utile e non devono sostituire la pratica e la familiarità con il fucile, i proiettili e le cariche. Si consiglia di allenarsi a sparare da diverse distanze per conoscere il comportamento dell'arma, dei proiettili e della carica nelle diverse situazioni. Tenere sempre in considerazione gli elementi dietro il proiettile; non sparare se non si conoscono queste informazioni.

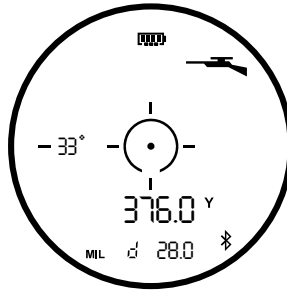

Linea di visuale= 376 Y
Angolazione = -33°
La caduta del proiettile/sovra mira = 28 pulgadas



← 376 Yds →

-33 ángulo / 28 pulgadas persistencia



GUIDA INTRODUTTIVA ALL'APP BUSHNELL APPLIED BALLISTICS – SOLO INGLESE

Dopo aver scaricato Bushnell Applied Ballistics, aprire l'app ed effettuare l'accesso oppure creare un nuovo account utente.

SCHEDE PROFILO

Creare un PROFILO, una serie di dati completa, inclusi tutti i dettagli per il caricamento dei proiettili, arma da fuoco, cannocchiale da puntamento e informazioni su condizioni climatiche/ambientali che verranno utilizzati.

- Toccare "PROFILO" (Figura A) e selezionare "Arma utente 1" (è possibile rinominare questa voce in qualsiasi momento toccando il nome del profilo attivo). Dopo aver inserito i dati del PROFILO indicati nei passaggi successivi, verranno salvati automaticamente nel profilo attivo, come indicato nella parte inferiore dello schermo.

Nota: Se si desiderano utilizzare diversi carichi (e/o diverse armi e mirini), è possibile inserire i dati per ciascuna voce e salvarli su un profilo utente separato (l'app consente di salvare diversi profili; tuttavia il telemetro R5-2000 consente di sincronizzare e salvare soltanto una serie di dati del profilo alla volta).

- Accendere il R5-2000 (schermo visibile) e collegarlo all'app.
- Toccare Profilo/riquadro verde Bluetooth, e toccare il pulsante Bluetooth posizionato nella parte inferiore dello schermo (Figura B). Selezionare "R5-2000-#####" dall'elenco per visualizzare la schermata "Associazione completata." (Figura C) Nota: il numero visualizzato con il R5-2000 corrisponde al numero di serie. Il numero è riportato all'interno dello scomparto della batteria.
- Eventuali modifiche apportate alle impostazioni nel PROFILO in uso (o sull'app) vengono sincronizzate automaticamente con il telemetro. Le modifiche possono influenzare le unità di distanza visualizzate nel telemetro.
- Le modifiche apportate alle impostazioni del PROFILO nell'app mentre il telemetro è spento (o non è connesso tramite Bluetooth) verranno automaticamente trasmesse al telemetro alla successiva connessione tramite Bluetooth.
- Il telemetro è impostato per lo spegnimento automatico dopo 30 secondi. Premere una volta il pulsante Accensione/Attivazione per attivarlo.

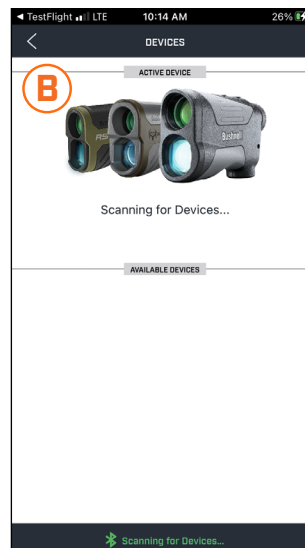
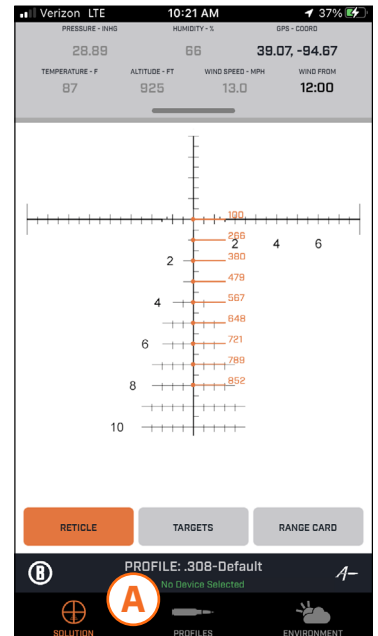

ACCESSO ALLE IMPOSTAZIONI DEL TELEMETRO DALL'APP

Per accedere alle impostazioni per personalizzare il telemetro, toccare l'ingranaggio Impostazioni in alto a destra nella schermata PROFILO (Figura D).

Tocca la variabile sul lato destro dell'elenco per modificare l'impostazione.

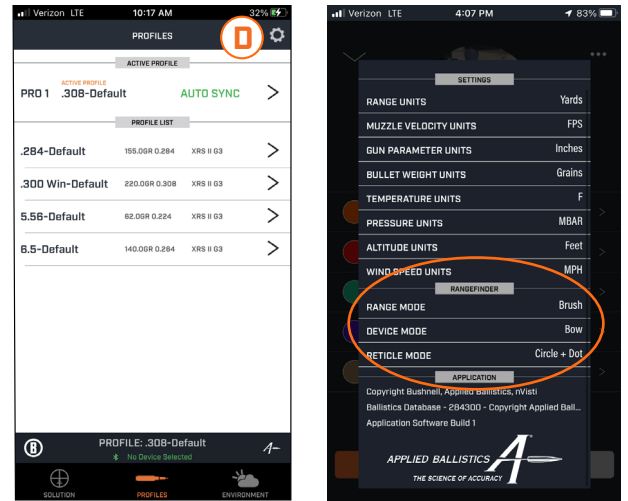

SELEZIONE DEL RETICOLO

L'ultima opzione del menu di Impostazioni del R5-2000 consente di selezionare il modello di reticolo preferito (6) per il centro dello schermo (per tutte le modalità). Toccare per scorrere le opzioni Cerchio, Punto e Cerchio + Punto (predefinita). **Selezionare il reticolo del telemetro nell'app Bushnell Applied Ballistics. (Figura E)**

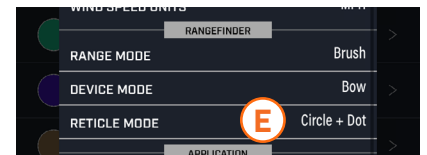

IMPOSTAZIONI UTENTE AGGIUNTIVE NELL'APP

È possibile modificare ulteriori impostazioni dalle Impostazioni utente del Profilo arma selezionato.

- > Unità di distanza: larde o metri
- > Unità di velocità di volata: FPS o M/S
- > Unità dei parametri dell'arma: Pollici o cm
- > Unità del peso dei proiettili: Grani o grammi
- > Unità di temperatura: F o C
- > Unità di pressione: MBAR o INHG
- > Unità di altitudine: Piedi o metri
- > Unità di velocità del vento: KPH, MPH o M/S

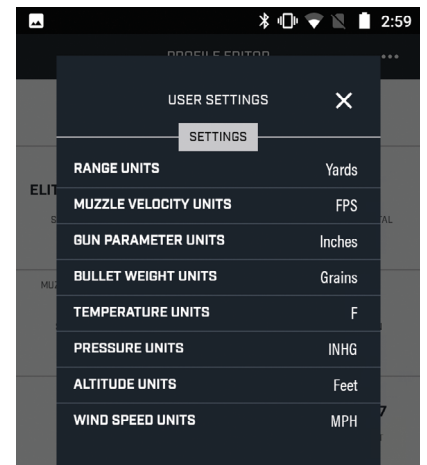

UTILIZZO DELL'APP BUSHNELL APPLIED BALLISTIC PER LA PERSONALIZZAZIONE DELLE IMPOSTAZIONI PER L'ESPERIENZA DI TIRO

Per ottenere il massimo dall'esperienza di tiro, inserire i dati relativi al mirino, toccare "PROFILO" al centro della parte inferiore dello schermo e inserire tutte le informazioni relative a cannocchiale da puntamento, reticolo, specifiche dell'arma e dei proiettili.

MIRINO

Osservare il cannocchiale da puntamento Bushnell; toccando sotto "Cannocchiale da puntamento", da un elenco sarà possibile selezionare la serie del mirino e quindi il modello e/o il reticolo.

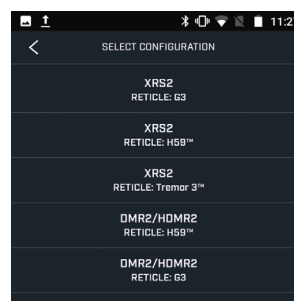
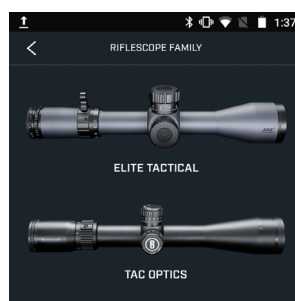
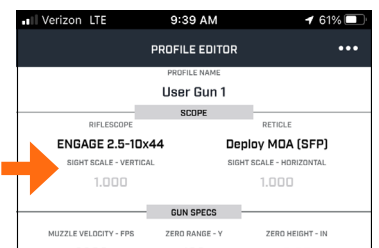

SPECIFICHE DELL'ARMA

Inserire le informazioni sull'arma da fuoco toccando i campi numerici sotto "Specifiche dell'arma." Toccare il numero sotto Velocità di volata, distanza zero, ecc. e utilizzare il tastierino numerico per inserire i dettagli dell'arma da fuoco.

Nota: per modificare le unità di riferimento per velocità, distanza/portata, peso, ecc. toccare i tre puntini (menu Impostazioni utente) nell'angolo in alto a destra dello schermo e modificare le Impostazioni utente. Al termine, toccare "X".

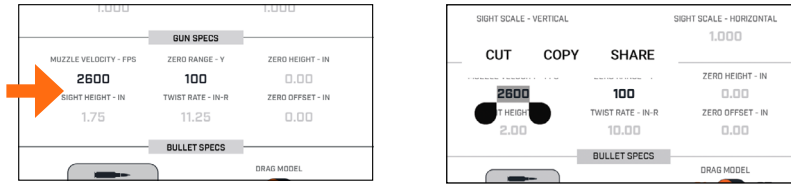

SPECIFICHE DEI PROIETTILI

Toccare l'icona Libreria proiettili per selezionare da un elenco di calibri comuni. Toccare la riga in cui vengono elencati i calibri per selezionare un proiettile dall'elenco successivo. *Nota: Successivamente, è possibile modificare i dettagli delle specifiche del proiettile utilizzando una carica personalizzata.*

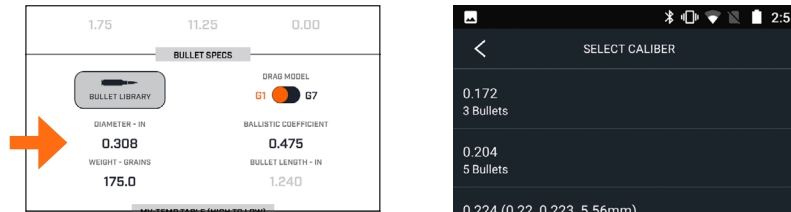

CALIBRAZIONE BALISTICA

In questa sezione è possibile inserire fino a due distanze e la caduta. Inserire Velocità di volata e Calibrazione scala di caduta (DSF) per ottenere tiri più precisi verso il bersaglio.

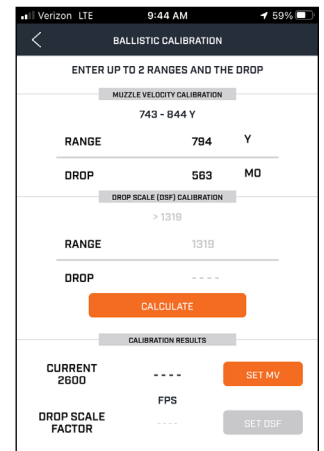
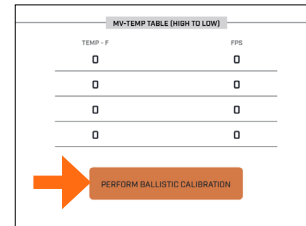

SCHEDA AMBIENTE

La scheda "Ambiente" è posizionata nell'angolo in basso a destra della schermata Home. Consente di inserire dettagli sulle condizioni locali nel luogo di tiro. Questi dati influiscono anche sulla caduta del proiettile e la distanza compensata.

È possibile ottenere dati sulla temperatura, velocità del vento, pressione atmosferica e umidità dalla stazione meteorologica del servizio nazionale più vicina selezionando "Internet" con il cursore "Fonte dati meteo". Per inserire i dati manualmente, passare a "Manuale".

La direzione del vento deve essere inserita manualmente perché varia frequentemente in base alla posizione. *Nota: la direzione del vento viene indicata con schema "a orologio" e non "a bussola", con le ore 12 che indicano la direzione in cui viene puntata l'arma, e le ore 6 quella direttamente opposta.*

I dati sull'altitudine nella posizione di tiro possono essere inseriti manualmente oppure è possibile selezionare "Telefono" nel cursore "Fonte dati altitudine" per ottenere i dati automaticamente dallo smartphone.

Sotto "Bersaglio" nella schermata Ambiente, toccare il numero vuoto sotto "Grado inclinazione" per inserire l'angolazione (salita/discesa) del bersaglio in gradi. In alternativa, toccare "Rileva misurazione dal telefono" per utilizzare l'inclinometro integrato dello smartphone o del tablet. Puntare il lato anteriore del dispositivo in alto o in basso verso il bersaglio (in base all'angolazione dell'arma da fuoco nel momento del tiro). È possibile inserire anche dati trigonometrici (coseno).

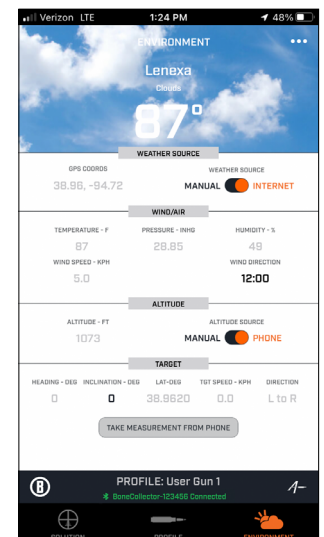

Nota: alcuni elementi all'interno dell'app potrebbero essere visualizzati in grigio, a indicare che non sono disponibili impostazioni utente selezionabili. Per i fattori ambientali in grigio, controllare le impostazioni della Fonte dati meteo (se è impostata su "Internet", tutti i dati sulle condizioni meteo, ad eccezione della direzione del vento, vengono forniti automaticamente).

SCHEDA SOLUZIONE

RETICOLO

Toccare la scheda "Soluzione" nell'angolo in basso a sinistra dello schermo. Selezionare "Reticolo" per ottenere una panoramica dettagliata nel mirino (comprese le relative distanze in base al bersaglio e le informazioni sulla scheda distanze se il reticolo include i punti di riferimento per caduta del proiettile/sovra mira).

Nota: se si seleziona un modello di cannocchiale da puntamento Bushnell nell'app, l'unità MOA o Mil verrà selezionata automaticamente in base al reticolo del mirino indicato. Sul telemetro verrà automaticamente visualizzata la sovra mira in base all'unità impostata sul reticolo.

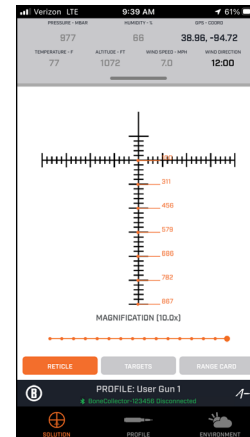

BERSAGLI

Selezionare "Bersagli" per inserire la distanza dal bersaglio, espressa in iarde, toccando il numero arancione su "DISTANZA" per uno dei cinque diversi bersagli. Inserire la distanza con il tastierino numerico visualizzato, quindi toccare il segno di spunta (angolo in basso a destra) per confermare la distanza.

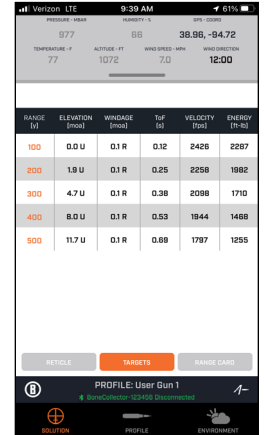

SCHEDA DELLE DISTANZE

Toccare "Scheda delle distanze", quindi selezionare "Impostazioni scheda delle distanze". Toccare ripetutamente la Distanza min (numero) per scorrere e impostare la distanza dal bersaglio più vicino (le unità vengono visualizzate in base a quelle salvate su "Impostazioni utente"). Toccare l'Aumento di distanza (numero) per scorrere e impostare la distanza tra i diversi bersagli (se applicabile). Al termine, toccare "X" per tornare alla schermata principale della Scheda delle distanze, che verrà aggiornata in base alle modifiche apportate alle Impostazioni della scheda delle distanze. I dati personalizzati della Scheda delle distanze possono essere inviati tramite email toccando "Esporta Scheda delle distanze".

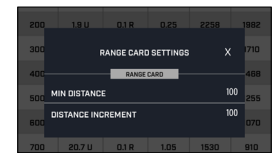
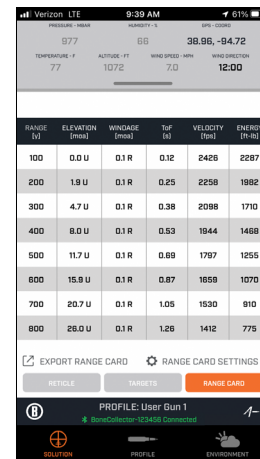

LIMPIEZA Y CUIDADO GENERAL

Las lentes del telémetro láser Bushnell R5-2000 tienen revestimiento multicapa para la máxima transmisión de luz. Al igual que con cualquier producto óptico con revestimiento multicapa, se debe tener especial cuidado al limpiar las lentes. Siga estos consejos para realizar una limpieza adecuada de las lentes:

- Sople para retirar cualquier resto de polvo o suciedad que haya en la lente (o use un cepillo suave para lentes).
- Para eliminar la suciedad o las huellas de dedos, límpiela con el paño de microfibra lavable que viene incluido y frótela con un movimiento circular. Si utiliza un paño áspero o frota demasiado, puede arañar la superficie de la lente y, tal vez, causar un daño permanente. El paño de microfibra lavable incluido es idóneo para la limpieza habitual de las ópticas. Solo tiene que echar el aliento sobre la lente para humedecerla y frotarla suavemente con el paño de microfibra.
- Para realizar una limpieza más a fondo, se puede usar papel para lentes fotográficas y alcohol isopropílico o un líquido quitamanchas para lentes fotográficas. Aplique siempre el líquido al paño para limpiar, nunca directamente sobre la lente.

El telémetro está fabricado y probado para resistir exposiciones al agua conforme a las normas IPX4. Si bien es resistente al agua, no se debe sumergir.

DETECCIÓN Y RESOLUCIÓN DE PROBLEMAS

No desmonte el telémetro láser en ningún caso. Si se intentan realizar operaciones de mantenimiento no autorizadas, se podrían causar daños irreparables, lo que anularía también la garantía.

Si la unidad no se enciende o la pantalla no se ilumina:

- Presione el botón de Encendido/Disparo.
- Compruebe la batería y, si es necesario, sustitúyala. Si la unidad no responde cuando se pulsa el botón, cambie la batería por una de litio CR2 de 3 voltios de buena calidad.

Si la unidad se apaga (en la pantalla no aparece nada al tratar de encender el láser):

- La batería no tiene la capacidad de carga suficiente o es de baja calidad. Sustituya la batería por una batería de litio (CR2) nueva de 3 voltios.

Si no es posible determinar la distancia de un objetivo:

- Compruebe que la pantalla esté iluminada.
- Asegúrese de presionar el botón de Encendido/Disparo.
- Compruebe que nada, como la mano o el dedo, esté bloqueando las lentes de la parte delantera del telémetro que emiten y reciben los impulsos del láser.
- Asegúrese de mantener la unidad en una posición estable mientras presiona el botón de Encendido/Disparo.

NOTA: No es necesario borrar la última lectura de distancia para medir la distancia a otro objetivo. Basta con apuntar hacia el nuevo objetivo usando la retícula de la pantalla, presionar el botón de encendido y dejarlo pulsado hasta que aparezca la nueva lectura de distancia.

SPECIFICHE TECNICHE

SKU	R5-2000
Configuración	6x25
Precisión de distancias	Preciso a +/- 1 yarda
Distancias	5-2000 Yardas / 5-1828.8 Metros
Dimensiones	112 mm de longitud x 40 mm de ancho x 73 mm de altura
Peso (once/g)	180g
Fuente de poder	Litio de 3 volts (CR-2)
Campo de visión	365 pies a 1000 yardas / 111.3 metros a 1000 metros
Modos de distancia	Mode Arc, Mode Balistique
Clasificación a prueba de agua	IPX4



ATTENZIONE: QUESTO PRODOTTO UTILIZZA UNA BATTERIA A BASE DI LITIO. LE BATTERIE AL LITIO POSSONO SURRISCALDARSI E CAUSARE DANNI SE MALTRATTATE FISICAMENTE. NON UTILIZZARE BATTERIE DANNEGGIATE O CHE MOSTRANO SEGNI DI USURA FISICA.



ATTENZIONE: COME PER QUALSIASI DISPOSITIVO LASER, NON È CONSIGLIATO VISUALIZZARE DIRETTAMENTE LE EMISSIONI PER LUNGI PERIODI DI TEMPO CON LENTI INGRANDITE.

Dichiarazione di conformità FCC / CAN ICES-003(B)/NMB-003(B)

Questo dispositivo è conforme con la Parte 15 della Normativa FCC. Il funzionamento è soggetto alle seguenti due condizioni: (1) il dispositivo non deve causare interferenze dannose e (2) deve accettare qualsiasi interferenza in ricezione, includendo quelle interferenze che possono provocarne il funzionamento indesiderato.

Attenzione: Eventuali modifiche o cambiamenti non espressamente approvati dalla parte responsabile della conformità potrebbero annullare l'autorizzazione all'uso del dispositivo da parte dell'utente.

Questo apparecchio è stato collaudato e ritenuto conforme ai limiti per un dispositivo digitale di Classe B, ai sensi della Parte 15 della Normativa FCC. Tali limiti sono pensati per fornire protezione ragionevole contro interferenze nocive in un'installazione residenziale. Questo apparecchio genera, utilizza e può irradiare energia di frequenza radio e, se non installato e utilizzato seguendo le istruzioni, può provocare interferenze dannose alle comunicazioni radio. Tuttavia, non c'è garanzia che l'interferenza non si verifichi in una determinata installazione. Se questo apparecchio interferisce con la ricezione del segnale radiotelevisivo, cosa che può essere determinata spegnendolo e riaccendendolo, si invita l'utente a cercare di correggere l'interferenza adottando una delle misure illustrate di seguito:

- modificare la posizione o l'orientamento dell'antenna di ricezione;
- aumentare la distanza che separa l'apparecchio dal ricevitore;
- collegare l'apparecchio a una presa appartenente a un circuito diverso da quello a cui è collegato il ricevitore;
- consultare il rivenditore o un tecnico radiotelevisivo per ulteriori suggerimenti.

Per la conformità ai limiti di un dispositivo digitale ai sensi della Sottoparte B della Parte 15 della Normativa FCC, è necessario utilizzare un cavo di interfaccia schermato con il dispositivo. Le specifiche tecniche e il design sono soggetti a variazione senza preavviso o obbligo da parte del produttore.

Dichiarazione sul laser

Il prodotto è conforme allo standard EN 50689:2021 (requisiti da 6.2 a) a h)).

Questo prodotto non è un puntatore laser e non può emettere un raggio laser sull'utente o su altri. Non puntare il laser direttamente sulle persone per evitare un'esposizione involontaria al laser.

Il laser si attiva quando il mirino lampeggia sul display e l'utente preme il pulsante di fuoco.

Il laser di classe 3R offre all'utente precisione e portata maggiori per questa applicazione.

Si tratta di un laser continuo di luce visibile, nello specifico un raggio laser di classe 3R con un'uscita che non supera il limite di 5 mW.

La classificazione di classe 3R è stata determinata con Cs=I secondo gli standard EN 60825-1:2014 e EN 60825-1:2014 / A11:2021.

Data della dichiarazione 18/07/2024, il produttore è Bushnell Outdoor Products.

Smaltimento di apparecchiature elettriche ed elettroniche

(Applicabile nell'UE e in altri paesi europei con sistemi di raccolta differenziata)

Questo dispositivo contiene parti elettriche e/o elettroniche e non può perciò essere smaltito come normale rifiuto domestico, ma deve essere smaltito nei relativi punti di raccolta previsti dalle comunità, ove si provvederà al riciclaggio. Questa operazione non prevede spese. Se il dispositivo contiene batterie sostituibili (ricaricabili), queste dovranno essere preventivamente rimosse e, se necessario, a loro volta essere smaltite sulla base delle normative di riferimento (vedi anche i relativi commenti nelle istruzioni di questa unità). Per ulteriori informazioni al riguardo rivolgersi presso l'amministrazione locale, la società incaricata del servizio di raccolta rifiuti locale o nel negozio in cui è stato acquistato il dispositivo.



Il dispositivo contiene componenti di trasmissione/ricezione esenti da licenza, conformi alle norme RSS esenti da licenza del Canada per l'innovazione, la scienza e lo sviluppo economico. L'utilizzo del prodotto è soggetto alle seguenti due condizioni:

- (1) Il dispositivo non deve causare interferenze.
- (2) Il dispositivo deve accettare interferenze, incluse quelle che potrebbero causare un funzionamento anomalo.

SICUREZZA FDA

Conforme al 21 CFR 1040.10 e 1040.11 ad eccezione della conformità a IEC60825-1 Ed. 3, come descritto nella Laser Notice 56, datata 8 maggio 2019.

Attenzione: non ci sono controlli, regolazioni o procedure da parte dell'utente. L'esecuzione di procedure diverse da quelle qui specificate può comportare l'accesso alla luce laser invisibile.

- Questo prodotto non contiene pezzi di controllo riparabili dall'utente.
- Questo prodotto non deve essere aperto o modificato dal consumatore.
- Questo prodotto deve essere restituito al produttore per l'assistenza.

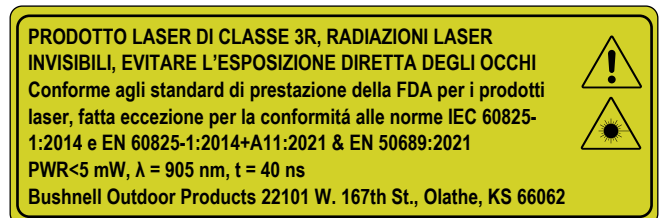

Precaución: no hay ajustes, procedimientos ni controles de usuario. La realización de procedimientos que no sean los especificados en este documento puede dar como resultado el acceso a luz láser invisible.

FCC ID: 2ASQI-R5-2000
IC: 24886-R52000



©2024 Bushnell Outdoor Products
 Bushnell™, ®, indican marcas comerciales de Bushnell Optics
 www.bushnell.com
 22101 W. 167th St., Olathe, KS 66062